



אחוזות החוף בע"מ

מכרז מס' 4/2021

חוזה מס' 4/21

מכרז מסגרת לביצוע עבודות מסגרות
שונות ולהספקת ציוד ו/או חומרים
ו/או מוצרים הקשורים עם מסגרות

מרץ 2021

חוברת המכרז - תוכן העניינים ורשימת מסמכים :

חלק א' – תנאי המכרז

תנאי מכרז 4/2021

- נספח א' לתנאי המכרז – הצהרת המציע, כולל נספחים א1 – א6 להצהרת המציע;
- נספח ב' לתנאי המכרז - תצהיר ניסיון קודם של המציע;
- נספח ג' לתנאי המכרז – נוסח ערבות המכרז ;
- נספח ד' לתנאי המכרז- אישור עורך דין (למציע שהינו תאגיד);
- נספח ה' לתנאי המכרז - אישור עורך דין כי המציע הינו בשליטת אישה, ותצהיר נושאת השליטה.
- נספח ו' לתנאי המכרז – כתב כמויות (נספח ב' לחוזה);

חלק ב' – נוסח חוזה ההתקשרות עם הזוכה על נספחיו

חוזה מס' 4/21

נספחי החוזה :

- נספח א' - מסמכי מכרז פומבי 4/2021 שפורסם על ידי החברה, כולל הצעתו של הקבלן במכרז.
- נספח ב' - כתב כמויות ומחירים.
- נספח ג' - ביטוח.
- נספח ג' 1 - אישור קיום ביטוחי הקבלן.
- נספח ג' 2 - הצהרת הקבלן, עבודות בחום.
- נספח ד' - נוסח ערבות בנקאית.
- נספח ה' - מפרטים טכניים + תוכניות

תנאי המכרז

1. כללי

- 1.1. אחוזות החוף בע"מ (להלן: "החברה") מזמינה בזאת קבלת הצעות להתקשרות בחוזה מסגרת לביצוע עבודות מסגרות שונות וכן להספקת ציוד ו/או חומרים ו/או מוצרים הקשורים עם מסגרות, לפי מטלות אשר תוצאנה לקבלן מעת לעת, ואשר תכלולנה, בין היתר, הספקת מוצרים כגון עמודי דיזינגוף, גדר איסכורית, אלמנט חסימה, וכן הספקת סככות קירוי לעמדות תשלום, בהתאם למפרט הטכני המצורף לחוזה, והכל כמפורט במסמכי המכרז להלן.
- 1.2. ההתקשרות הנה התקשרות מסגרת, לביצוע על פי מטלות, מעת לעת בהתאם לצורכי החברה, ואין בהוראות החוזה או מכרז זה בכדי לחייב את החברה להוציא לקבלן הזוכה מטלות לביצוע העבודות, כולן או חלקן, ו/או מטלות נוספות בהיקף כלשהו.
- 1.3. תקופת ההתקשרות הנה ל- 36 (שלושים ושישה) חודשים, עם זכות ברירה לחברה בלבד, על פי שיקול דעתה הבלעדי, להאריך את תקופת ההתקשרות בשתי תקופות נוספות בנות עד 12 חודשים כל אחת, ובסך הכל, במצטבר, עד 24 חודשים נוספים.
- 1.4. ההתקשרות תהיה על פי תנאי המכרז וחוזה ההתקשרות המצ"ב כחלק ב' של המכרז (להלן: "החוזה"), על נספחיו.
- 1.5. החברה רשאית, בכל עת ועל פי שיקול דעתה הבלעדי, לבטל מכרז זה, כולו או חלקו. במקרה זה רשאית החברה לבצע את העבודות בעצמה ו/או באמצעות צדדים שלישיים, מבלי שתהא למציעים כל טענה או תביעה בקשר לכך.
- 1.6. מבחינת שיתוף במידע מודיעה החברה כי בין השנים 2017 ל-2020 קיבלה שירותי עבודות מסגרות מסוג העבודות המתוארות במכרז דנן, בתמורה שנתית ממוצעת בסכום של 1.45 מיליון ₪ לשנה. מובהר כי אין במידע האמור כדי לחייב את החברה למסור לזוכה במכרז ביצוע עבודות בהיקף כלשהו, והמידע נמסר רק לצורך סיוע למציעים בהערכת הצעתם בלבד.
- 1.7. מובהר בזאת כי על המציעים להגיש את הצעתם בהסתמך על כלל מסמכי המכרז.

2. רכישת חוברת המכרז

- 2.1. ניתן לעיין בכל מסמכי המכרז בכל עת, וללא תשלום, באתר האינטרנט של החברה שכתובתו <http://www.ahuzot.co.il>.
- 2.2. החברה רשאית, בכל עת קודם למועד האחרון להגשת הצעות למכרז, להכניס שינויים ותיקונים במסמכי המכרז, ביוזמתה או בתשובה לשאלות הבהרה. השינויים והתיקונים כאמור, יהיו חלק בלתי נפרד מתנאי המכרז ויעודכנו בעמוד המכרז שבאתר האינטרנט. חובתם של משתתפי המכרז לעקוב באופן שוטף אחר עדכוני המכרז באתר האינטרנט, ולא תשמע כל טענת משתתף על כי לא ידע על עדכון כלשהו שפורסם כאמור.
- 2.3. כתנאי להגשת ההצעה, יש לרכוש את מסמכי המכרז תמורת סך של 3,000 ₪ (שלושת אלפים שקלים חדשים) (להלן - "דמי רכישת חוברת המכרז") בתוספת מע"מ, וזאת באתר האינטרנט <http://www.ahuzot.co.il> < "מכרזים וחוזים" > "רכישת מסמכי מכרז".

דמי רכישת חוברת המכרז לא יוחזרו, למעט במקרה של ביטול המכרז על ידי החברה בנסיבות המפורטות בתנאי מכרז זה.

2.4 את האישור על התשלום עבור רכישת מסמכי המכרז יש לצרף למסמכי ההצעה המוגשים, כמפורט בסעיף 7.3.9 להלן.

2.5 מובהר, כי אי הגשת הצעה מכל סיבה שהיא ו/או אי זכייה במכרז, לא יזכו את רוכש מסמכי המכרז בהחזר דמי רכישת המסמכים.

3. תיקונים ו/או תוספות ו/או הבהרות למסמכי המכרז

3.1 לאחר שעיין בכל המסמכים וקיבל את כל המידע הדרוש לו ואשר יכול להשפיע על הצעתו במכרז זה ועל מילוי ההתחייבויות על פיו, ורכש את מסמכי המכרז, מתבקש המשתתף במכרז להגיש את הצעתו שתכלול את כל המסמכים המפורטים בסעיף 7.3 להלן, כשהם חתומים על ידי המוסמכים כדין מטעם המציע, בכל עמוד ועמוד, הכל כמפורט בתנאי המכרז.

3.2 **שאלות והבהרות בנוגע למסמכי המכרז**, לרבות בקשר עם סתירות, שגיאות, אי התאמות או ספק כלשהו בקשר למובן המדויק של כל סעיף או פרט, במסמך כלשהו ממסמכי המכרז, **תתקבלנה בכתב בלבד**, תוך ציון כי הפנייה הינה בקשר **למכרז מס' 4/2021**, וזאת עד **ליום חמישי, ה- 8.4.2021 בשעה 16:00**. את השאלות יש להפנות באמצעות דואר אלקטרוני שכתובתו michrazim@ahuzot.co.il או באמצעות פקסימיליה מס' 03-7610333.

3.3 תשובות תינתנה בכתב בלבד, בצירוף השאלות שנשאלו והן יהיו חלק בלתי נפרד ממסמכי המכרז. למען הסר ספק מובהר בזאת כי רק שינויים ותיקונים שימסרו בכתב ואשר יפורטו במסגרת תשובות החברה, יחייבו את החברה. משתתף לא יהיה רשאי לטעון כי הסתמך בהצעתו על תשובות שניתנו לו, אלא אם התשובות ניתנו כאמור, בכתב. אחוזות החוף ו/או מי מטעמה אינה אחראית למידע ו/או פירושים ו/או הסברים שינתנו למשתתפים במכרז (לרבות ע"י עובדי אחוזות החוף) שלא במסגרת המתוארת לעיל של מתן מענה בכתב לשאלות הבהרה.

3.4 החברה רשאית, בכל עת, קודם למועד האחרון להגשת הצעות למכרז, להכניס שינויים ותיקונים במסמכי המכרז, ביוזמתה או בתשובה לשאלות הבהרה. השינויים והתיקונים כאמור, יהיו חלק בלתי נפרד מתנאי המכרז ויעודכנו בעמוד המכרז שבאתר האינטרנט. חובתם של משתתפי המכרז לעקוב באופן שוטף אחר עדכוני המכרז באתר האינטרנט, ולא תשמע כל טענת משתתף על כי לא ידע על שינוי ו/או תיקון כלשהו שפורסם כאמור.

4. תנאי סף להשתתפות במכרז

(א) התנאים המקדמיים להשתתפות במכרז הינם, במצטבר:

4.1 המציע הינו תאגיד רשום בישראל כדין או עוסק מורשה (שאינו תאגיד) הרשום כדין בישראל.

4.2 המציע הנו בעל ניסיון מוכח בביצוע בעצמו של לפחות 3 (שלוש) עבודות הדומות לאלה המפורטות במסמכי המכרז, החל מיום 1.1.2017 ואילך, אשר היקפה הכספי של כל אחת מהן עלה על 100,000 ₪ (מאה אלף שקלים חדשים) לא כולל מע"מ, ואשר ביצוען הסתיים עד למועד הגשת ההצעות למכרז.

4.3 למציע מסגריה וצוות ייצור והתקנה משלו, והוא אינו נסמך על קבלני משנה.

4.4. המציע המציא ערבות המכרז בסך של 150,000 ₪ (מאה וחמישים אלף שקלים חדשים) על פי הוראות תנאי המכרז.

4.5. המציע הנו בעל כל האישורים הנדרשים לפי חוק עסקאות גופים ציבוריים, התשל"ו – 1976.

4.6. המציע הינו בעל תעודת עוסק מורשה בתוקף כדין.

4.7. המציע הינו בעל אישור כדין על ניהול ספרים וניכוי מס במקור.

4.8. המציע השתתף במפגש המציעים, כאמור בסעיף 5 להלן.

4.9. המציע רכש את חוברת המכרז.

(ב) על המציע לצרף להצעתו את כל המסמכים הנדרשים לצורך הוכחת עמידתו בתנאים המקדמיים לעיל, ובכלל זה:

❖ להוכחת העמידה בתנאי סעיפים 4.2 ו-4.3 – תצהיר חתום ומאושר בנוסח המצורף **כנספח ב'** למסמכי המכרז;

(ג) בבדיקת עמידת ההצעה בתנאי הסף, יחולו בין השאר ההוראות הבאות: (1) החברה רשאית, אך לא חייבת, לפי שיקול דעתה הבלעדי ואם מצאה שהדבר מוצדק בנסיבות העניין, להסיר או לוותר על כל פורמאליות ולפרש באופן רחב כל תנאי סף, בשים לב לתכליתו וליחס בינו לבין העבודה ואופי ההתקשרות בהליך זה; (2) החברה רשאית, בכל עת, לאפשר הגשת חומר ותיעוד נוספים הקשורים לצורך הוכחת עמידת ההצעה בתנאי הסף. יובהר לעניין זה כי החברה מפרידה בין תנאי הסף מהותי לבין דרכי הוכחתו אך זאת מבלי לגרוע מזכותה לפסול הצעה של מציע שלא הוכיח עמידה בתנאי הסף בהתאם לדרכי ההוכחה הקבועים בהליך, ככל שהדבר נדרש על פי דין. מבלי לגרוע מכלליות האמור רשאית החברה, בכל שלב, להתיר תיקון והשלמה של פרטים ומידע בהצעות, וכן תיקון כל פגם אחר שתראה לנכון ו/או תהא החברה רשאית לוותר על דרישות ו/או תנאים הכלולים במסמכי המכרז ככל שהם אינם מהותיים.

5. מפגש מציעים חובה

5.1. מפגש מציעים יערך **ביום חמישי ה-25.3.2021 בשעה: 10:30** באמצעות ועידת וידאו בתוכנת ZOOM. **ההשתתפות במפגש המציעים הינה חובה ומהווה תנאי מקדמי להשתתפות במכרז.**

5.2. לשם השתתפות במפגש וקבלת פרטי קשר, יש להירשם למפגש מראש וזאת עד ליום רביעי ה-24.3.2021 בשעה 12:00. הרישום יעשה באמצעות דואר אלקטרוני לכתובת michrazim@ahuzot.co.il או בטלפון 03-7610302 תוך מסירת פרטי הקשר של המשתתף.

5.3. מציע שלא ירשם מראש למפגש המציעים, לא יוכל להשתתף במפגש.

6. מחירי ההצעה

6.1. במסגרת מכרז זה נערך אומדן גלוי המבוסס על פרקים נבחרים מתוך מאגר המחירים "דקל" בניה ותשתיות. אומדן זה מהווה חלק בלתי נפרד ממסמכי המכרז ומסומן כנספח ו' (נספח ב' לחוזה) (להלן: "כתב הכמויות").

- 6.2 משתתפי המכרז יידרשו להציע את שיעור ההנחה המוצע על ידם מהמחירים הכלולים בכתב הכמויות. שיעור אחוז ההנחה על כלל הסעיפים הכלולים בכתב הכמויות, לא יפחת מ-10% (עשרה אחוזים) ולא יעלה על 25% (עשרים וחמישה אחוזים). מתן הנחה החורגת משיעורי ההנחה האמורים, יביא לפסילת ההצעה.
- 6.3 התמורה לה היא זכאי הזוכה בגין ביצוע העבודות בהתאם להוראות החוזה תחושב על בסיס מחירי היחידות הנקובים בסעיפי כתב הכמויות, בהתחשב בהנחה שתוצע לגביהם על ידי הזוכה.
- 6.4 על המציע למלא את גיליון הסיכום הכללי ולנקוב בו בשיעור ההנחה אותו הוא מציע ביחס למחירים הנקובים בכתב הכמויות. מובהר כי מדובר בשיעור הנחה אחד בלבד, המתייחס **לכל** היחידות הכלולות בכתב הכמויות, והכפוף לאמור בסעיף 6.2 לעיל בדבר שיעור ההנחה המזערי והמירבי.
- 6.5 מחירי היחידות הנקובים בסעיפי כתב הכמויות, בהתחשב בהנחה שתוצע לגביהם יקראו להלן - "המחירים המוצעים".
- 6.6 מובהר בזאת, כי כל צורה אחרת של מתן הנחה, שלא בהתאם להנחיות המפורטות לעיל, לרבות הנחה מותנית, עלולה להביא לפסילת ההצעה.
- 6.7 מודגש בזאת במפורש, כי הצעת המציע תהא סופית, וכי אי התקיימות איזו מהערכות המציע ו/או אי התממשות של איזו מציפיותיו, תחזיותיו או תוכניותיו, לא יהוו בשום מקרה עילה לשינוי של הצעתו ו/או לכל שינוי אחר בתנאים ובהוראות הכלולים במסמכי המכרז.
- 6.8 מובהר, כי המחירים המוצעים יישארו בתוקף לאורך כל תקופת ההתקשרות לביצוע העבודות, ובנוגע לכל כמות שתידרש על ידי החברה לביצוע העבודות, וזאת למעט מקרים בהם יהיה זכאי הזוכה במכרז לתוספת הפרשי הצמדה למדד, כאמור בחוזה במפורש.
- 6.9 מובהר בזאת, כי התמורה שתשולם לזוכה על פי החוזה בהתבסס על המחירים המוצעים על ידו, בכפוף להנחה שניתנה לגביהם בגיליון הסיכום הכללי, אם ניתנה, תהווה תמורה מלאה, סופית ומוחלטת עבור מילוי כל התחייבויות המציע על פי מסמכי המכרז, במלואן ובמועדן, לרבות בגין עבודה וחומרים, והיא כוללת, למען הסר ספק, את כל ההוצאות, מיוחדות, כלליות ואחרות, לרבות מסים, אגרות ו/או היטלים, מכל מין וסוג שהם, הכרוכות בביצוע העבודות ובביצוע יתר התחייבויות המציע בהתאם להוראות מסמכי המכרז לרבות החוזה, והכל אלא אם צוין אחרת במסמכי המכרז.

הגשת הצעה למכרז

.7

- 7.1 הגשת הצעה למכרז על ידי מציע, תהווה לכל דבר ועניין הסכמה מצדו של המציע לכל ההוראות, התנאים והתניות המופיעים בכל מסמכי המכרז.

7.2 אופן הגשת הצעה

- 7.2.1 על המציע להוריד מאתר האינטרנט של החברה את קובץ חוברת המכרז למחשבו האישי; להדפיס מתוך קובץ חוברת המכרז אך ורק את הנספחים הרלוונטים להצעתו מבין הנספחים א'-ה' לנספחי המכרז; למלא את המסמכים בנתונים ובמידע הנדרשים; ולצרף למסמכים את כל המסמכים והאסמכתאות הנדרשים בסעיף 7.3 להלן.
- 7.2.2 את כל המסמכים הנ"ל, על המציע להגיש לאחוזות החוף במעטפה סגורה, אשר תהווה את ההצעה המלאה מטעמו של המציע.
- 7.2.3 הצעה תוגש בעותק אחד בלבד.
- 7.2.4 הצעה תוגש אך ורק על ידי מי שרכש את חוברת המכרז ושעל שמו הוצא האישור על תשלום דמי רכישת מסמכי המכרז.
- 7.2.5 תשומת לב המציעים מופנית לדרישות החברה לקיום ביטוחים על ידי הזוכה במכרז המפורטות **בנספח ג' לחוזה**. על המציעים לוודא מראש עם מבטחיהם את יכולתם לרכוש את הביטוחים הנדרשים. כל הסתייגות לגבי דרישות הביטוח יש להעלות במסגרת פניה להבהרות ובתוך המועד שנקבע לכך, כאמור בסעיף 3.2 לעיל. לאחר הגשת ההצעה לא תתקבלנה כל הסתייגויות לדרישות הביטוח.
- אישורי הביטוח המלאים והחתומים על ידי חברת הביטוח של הזוכה, יוגשו לאחוזות החוף על ידי המציע הזוכה, במסגרת קיום התחייבויותיו המקדמיות כהגדרתן להלן.

7.3 מסמכים שיש לצרף להצעה

על מעטפת ההצעה המוגשת מטעם המציע לכלול את כל המסמכים המפורטים להלן:

- 7.3.1 טופס הצעת המציע והצהרותיו, בנוסח המצורף **בנספח א'** למסמכי המכרז, לרבות תצהירים בנוסח המצורף **בנספחים א'1-א'6**, כשהם מלאים, חתומים ומאושרים כנדרש.
- 7.3.2 תצהיר על ניסיון המציע, בנוסח **נספח ב'** למסמכי המכרז.
- 7.3.3 ערבות המכרז בהתאם לנוסח המצורף **בנספח ג'** למסמכי המכרז.
- 7.3.4 היה המציע **תאגיד**, יצורף להצעה בנוסף גם אישור בנוסח המצורף **בנספח ד'** למסמכי המכרז, חתום ומאושר על ידי עורך דין.
- 7.3.5 אישור עורך דין על כי המציע הינו בשליטת אישה [ככל ורלוונטי למציע], בנוסח המצורף **בנספח ה'** למסמכי המכרז.
- 7.3.6 אישורים כדין על ניהול ספרים, בהתאם לחוק עסקאות גופים ציבוריים, התשל"ו – 1976.
- 7.3.7 תעודה המעידה על היות המציע עוסק מורשה, בתוקף כדין.
- 7.3.8 סיכום מפגש המציעים שהופץ על ידי החברה, וכל מסמכי התשובות וההבהרות שנמסרו למציע על ידי החברה כאמור בסעיף 3.3 לעיל, כשהם חתומים על ידי המציע.

7.3.9. העתק האישור על ביצוע התשלום עבור רכישת מסמכי המכרז.

7.4. החברה תהא רשאית לפסול כל הצעה שלא תוגש בהתאם לאמור בתנאי המכרז, לרבות הצעה הכוללת תיקון ו/או שינוי ו/או השמטה ו/או הסתייגות ו/או התניה ו/או תוספת בנוסח מסמכי המכרז, או לחלופין להתנות את שקילת ההצעה בהסרת התיקון ו/או השינוי ו/או ההשמטה ו/או ההסתייגות ו/או ההתניה ו/או התוספת האמורים, תוך פרק זמן שיקבע לכך על ידי החברה. בבדיקת תנאי המכרז ותנאי הסף בכלל זה, יחולו בין השאר ההוראות הבאות: (1) הוועדה (או מי מטעמה) רשאית, אך לא חייבת, לפי שיקול דעתה הבלעדי ואם מצאה שהדבר מוצדק בנסיבות העניין, להסיר או לוותר על כל פורמאליות ולפרש באופן רחב כל דרישת סף, בשים לב לתכליתה והיחס בינה לבין העבודה ואופי ההתקשרות נושא ההליך. (2) הוועדה (או מי מטעמה) רשאית לאפשר הגשת חומר ותיעוד נוספים הקשורים לצורך הוכחת עמידת המציע בתנאי הסף ובלבד שהתקיימו תנאי הסף עד למועד האחרון להגשת ההצעות. יובהר לעניין זה כי הוועדה מפרידה בין תנאי הסף לבין דרכי הוכחתו אך זאת מבלי לגרוע מזכותה לפסול הצעה של מציע שלא הוכיח עמידה בתנאי הסף בהתאם לדרכי ההוכחה הקבועים בהליך, ככל שהדבר נדרש על פי דין.

7.5. בכל עת, החברה תהא רשאית לזמן אליה מציעים כדי לקבל פרטים נוספים ו/או הבהרות על הצעתם או לבצע הליך הבהרות ו/או בירור פרטים בכל דרך אחרת שתמצא לנכון.

מועד ומקום הגשת הצעות

.8

8.1. את המעטפה הסגורה הכוללת את מסמכי ההצעה, עליה יירשם מספר המכרז בלבד, יש להגיש עד ולא יאוחר **מיום רביעי ה- 21.4.2021 בשעה 11:00** (להלן: "**המועד הקובע**") במסירה אישית או על ידי בא-כח, לתיבת המכרזים שבמשרדי החברה, ברח' גרשון שץ (גגה) 6 תל אביב, **בקומה הרביעית**.

8.2. **המעטפה תושם אך ורק בתיבת המכרזים המתייחסת למכרז זה.**

8.3. הצעות שלא תהיינה, מכל סיבה שהיא, בתיבת המכרזים עד לתאריך ולשעה הנקובים לעיל, לא תישקלנה.

8.4. בכל עת, עד למועד האחרון להגשת הצעות, תהא החברה רשאית לדחות את המועד הקובע, וזאת בהודעה מוקדמת על כך. דחתה החברה כאמור את המועד הקובע, ייחשב המועד הנדחה לכל דבר ועניין כמועד הקובע.

8.5. לחברה לא תהיה כל חובה לדחות את המועד הקובע על פי בקשת אף גורם, מכל סיבה שהיא.

8.6. פתיחת תיבת המכרזים תתקיים במשרדי החברה, במועד הקובע, בנוכחות כל המעוניין.

תוקפה של הצעה

.9

כל הצעה תעמוד בתוקפה, על כל פרטיה, מרכיביה ונספחיה, ותחייב את מגישה, ללא זכות חזרה, עד לתום 4 חודשים קלאנדריים מהמועד הקובע. תוקף ההצעה ניתן יהיה להארכה ב-4 חודשים קלאנדריים נוספים על פי דרישת החברה.

ערבות המכרז

10.1 כתנאי להשתתפותו במכרז, על המציע לצרף להצעתו ערבות אוטונומית ובלתי מותנית, בנוסח המצורף **כנספח ג'** למסמכי המכרז. הערבות תהיה על שמו של המציע בלבד. יש לצרף את שטר הערבות המקורי למסמכי ההצעה. ערבות המכרז תופק על ידי בנק מסחרי המורשה כדין לפעול בישראל או על ידי חברת ביטוח בעלת רישיון לעסוק בביטוח בישראל.

10.2 ערבות המכרז תהיה בסך השווה ל- **150,000 ₪ (מאה וחמישים אלף שקלים חדשים)**.

10.3 מובהר בזאת כי כל שינוי בנוסח הערבות עלול להביא לפסילת הערבות וכפועל יוצא, לפסילת ההצעה.

10.4 ערבות המכרז תעמוד בתוקף החל מלא יאוחר מהמועד הקובע ועד ליום 21.7.2021.

10.5 נוצר צורך להאריך את תוקף ערבות המכרז, מתחייב המציע להאריך את תוקף ערבות המכרז שהוגשה על ידו, מעת לעת, כפי שיידרש, וזאת עד לא יאוחר מ- 5 (חמישה) ימים לפני פקיעת תוקפה של ערבות המכרז כאמור ו/או בהתאם להוראות החברה. המציעים יישאו בכל ההוצאות הכרוכות בהארכת תוקפה של ערבות המכרז כאמור.

10.6 לא האריך מציע את ערבות המכרז כנדרש לעיל, תהא החברה רשאית, מטעם זה בלבד, לפסול את הצעת המציע ו/או את הודעתה על הכרזת הכשיר השני ו/או הזוכה, לפי העניין, ומבלי לגרוע מכל סעד אחר המוקנה לה על פי כל דין, לחלט את ערבות המכרז של המציע, כולה לטובתה, כפיצויים מוסכמים מראש, וסכום הערבות הבנקאית הנ"ל יחשב לקניינה הגמור והמוחלט של החברה. אין באמור לעיל, כדי לגרוע או לפגוע, בזכות מזכויותיה של החברה, לרבות לקבלת כל סעד, על פי מכרז זה ו/או על פי כל דין.

10.7 החזרת ערבות המכרז

א. החברה תחזיר את ערבות המכרז למציע שהצעתו לא זכתה, בתוך 7 (שבעה) ימי עסקים לאחר המועד בו נחתם חוזה עם המציע שהצעתו הוכרזה כהצעה הזוכה במכרז.

ב. ערבות המכרז של הזוכה תוחזר לו על ידי החברה כנגד מלוא ביצוע כל ההתחייבויות המקדמיות של הזוכה, כהגדרתן להלן.

10.8 חילוט ערבות המכרז

א. מבלי לגרוע מכל סעד אחר המוקנה לה על פי מסמכי המכרז ו/או על פי כל דין, החברה תהא רשאית לחלט את ערבות המכרז, כולה או חלקה, ו/או להציג דרישת תשלום על פי ו/או מכח ערבות המכרז, בכל מקרה בו חזר בו המציע מהצעתו, כולה או חלקה ו/או לא מילא את התחייבויותיו, כולן או חלקן, על פי מסמכי המכרז, ו/או במידה והוכרז כזוכה ו/או ככשיר שני - אם לא קיים במלואן ובמועדן את כל התחייבויותיו, כולן או חלקן, על פי מסמכי המכרז הנובעות מהכרזתו כזוכה, לרבות ההתחייבות המקדמיות, כהגדרתן להלן. חילטה החברה את ערבות המכרז כאמור לעיל, סכום הערבות יהווה פיצויים מוסכמים מראש ויחשב לקניינה הגמור והמוחלט של החברה. אין באמור לעיל, כדי לגרוע או לפגוע, בזכות מזכויותיה של החברה, לרבות לקבלת כל סעד, על פי מכרז זה ו/או על פי כל דין.

ב. ערבות המכרז תהא ניתנת לחילוט על פי דרישה בכתב שתימסר לבנק שהוציא את ערבות המכרז מאת החברה, ומבלי שהחברה תצטרך להציג לבנק כל מסמך ו/או ראייה כלשהם נוספים על דרישת החילוט ו/או לנמק את דרישתה.

שיקולים לבחירת ההצעה הזוכה

11.

11.1. החברה תהא רשאית להחליט על בחירת ההצעה המתאימה לה ביותר במטרה להבטיח לעצמה את מירב היתרונות.

11.2. החברה תהא רשאית שלא לקבל את ההצעה הזולה ביותר או כל הצעה שהיא. כמו כן, בנסיבות המפורטות במסמכי המכרז ועל פי כל דין, החברה רשאית לבטל את המכרז או לדחותו, וכן להרחיב או לצמצם את היקפו.

11.3. מבלי לפגוע בהוראות המכרז ו/או החוזה ו/או בהוראות כל דין, בבחינת ההצעות, החברה תהא רשאית לשקול את השיקולים המפורטים להלן, כולם או חלקם:

11.3.1. איכות וניסיון קודמים של המציע.

11.3.2. אמינותו של המציע.

11.3.3. ניסיון העבר של החברה ו/או העירייה ו/או כל חברה עירונית אחרת של העירייה ו/או של רשות מוניציפלית אחרת בהתקשרות עם המציע, ובמידה ומדובר בתאגיד, גם עם מי מבעלי המניות בו, מנהליו, חברות בנות ו/או קשורות ו/או מסונפות אליו (כהגדרת מונחים אלה בחוק ניירות ערך, תשכ"ח – 1968), לרבות מי מהפועלים דרך כלל מטעמו, וכל האמור גם בהתייחס לכל אחד מיחידיו, לרבות ניסיון העבר בביצוע עבודות על פי הזמנת עיריית תל אביב יפו ו/או חברות עירוניות כאמור, לשביעות רצונם ו/או אי התגלעותן של מחלוקות בין המציע לבין מי מאגפי העירייה, בקשר לעבודות כאמור, לרבות בקשר למסירתן של העבודות.

11.3.4. כח האדם, הציוד ויתר המשאבים העומדים לרשות המציע לצורך ביצוע העבודות.

11.3.5. מידע מן המרשם הפלילי לגבי המציע, ואם היה תאגיד, גם מידע הנוגע למנהליו ו/או לבעלי מניותיו, וכן מידע המובא לידיעתה של החברה בהצהרות המציע במכרז ו/או בכל דרך אחרת.

11.3.6. העובדה שההצעה, כולה או חלקה, לוקה בשגיאות מהותיות.

11.3.7. התרשמות כי ההצעה, כולה או חלקה, מבוססת על אי הבנה או הנחות שגויות.

11.3.8. העובדה שהמציע לא השלים מקום הטעון מלוי או חתימה במסמכי המכרז.

11.3.9. קיומם של תיקון ו/או שינוי ו/או השמטה ו/או הסתייגות ו/או התניה ו/או תוספת בנוסח מסמכי המכרז.

בחירת הזוכה והודעה על תוצאות המכרז

12.

12.1. ההחלטה בדבר ההצעה הזוכה במכרז תעשה על ידי המוסדות המוסמכים של החברה. החברה תהא רשאית למנות אדם/צוות מטעם מוסדותיה המוסמכים לבדיקת ההצעות והמציעים.

- 12.2. מובהר בזאת כי במידה ותהיינה מספר הצעות זהות, אזי תבחר החברה את הזוכה, על פי שיקול דעתה הבלעדי כאשר היא רשאית להסתמך, בין היתר על השיקולים המפורטים בסעיף 11 לעיל, לפי נימוקים שירשמו בפרוטוקול ועדת המכרזים או לפי הגרלה.
- 12.3. מבלי לגרוע מהאמור לעיל, יובהר כי ככל וקיימות מספר הצעות אשר יזכו לציון סופי משוקלל זהה, ואחת מן ההצעות היא של עסק בשליטת אישה כהגדרתו בסעיף 22 (ה1) לתקנות העיריות (מכרזים), תשמ"ח-1987, תמליץ וועדת המכרזים על ההצעה האמורה ובלבד שצורף לה, בעת הגשתה, אישור ותצהיר בנוסח המצורף **כנספח ה'** למסמכי המכרז.
- 12.4. נבחרה הצעה זוכה, החברה תהא רשאית, אך לא חייבת, לבחור, בנוסף, גם הצעה אחת נוספת, אשר תוכרז ככשיר שני. ככל ותסתיים התקשרות החברה עם הזוכה במכרז, בכל מועד שהוא ומכל סיבה שהיא, תהיה החברה רשאית לפנות לכשיר השני, ולהתקשר עימו בחוזה נשוא המכרז, חלף הזוכה במכרז.
- 12.5. למען הסר ספק מובהר כי אין בבחירת הכשיר השני כדי לחייב את החברה להתקשר עם הכשיר השני במצב בו תסתיים ההתקשרות עם הזוכה במכרז כאמור, ובמקרה זה החברה תהיה רשאית לפרסם מכרז חדש או לנקוט בכל פעולה אחרת המותרת על פי דין.

13. תוצאות הזכייה; התחייבויות הזוכה

13.

- 13.1. החברה תודיע לזוכה על זכייתו במכרז (להלן – "הודעת הזכייה").
- 13.2. להודעת הזכייה תצרף החברה שלושה עותקים מודפסים של החוזה על נספחיו, בנוסח המצורף כחלק ב' של מסמכי המכרז, בכפוף לכל שינוי ו/או תיקון שבוצעו בהם על ידי החברה במסגרת הליכי המכרז כמפורט בתנאי המכרז.
- 13.3. תוך חמישה (5) ימי עסקים ימציא הזוכה לחברה את המסמכים המפורטים להלן: (לעיל ולהלן – "ההתחייבויות המקדמיות"):
- 13.3.1. שלושת העותקים של החוזה, על נספחיו, שנמסרו לו במצורף להודעת הזכייה, כשהם חתומים על ידו.
- 13.3.2. אישור על קיום ביטוחים (נספח ג'1 לחוזה) כשהוא חתום על ידי חברת הביטוח של הזוכה, כאמור בחוזה.
- 13.3.3. ערבות, כאמור בחוזה.
- 13.4. בכפוף לביצוען, במלואן ובמועדן, של כל ההתחייבויות המקדמיות על ידי הזוכה, תחתום גם החברה על החוזה ותמציא לזוכה עותק ממנו.
- 13.5. אי ביצוען, במלואן ובמועדן, של אחת ו/או יותר מההתחייבויות המקדמיות על ידי הזוכה, יהווה הפרה יסודית של הזוכה את התחייבויותיו על פי מסמכי המכרז, אשר תקנה לחברה זכות לבטל את הודעת הזכייה ואת זכייתו של הזוכה. בנוסף, תהא החברה רשאית במקרה זה, לחלט את ערבות המכרז של הזוכה כולה לטובתה, כפיצויים מוסכמים מראש, וסכום הערבות הבנקאית הנ"ל יחשב לקניינה הגמור והמוחלט של החברה. אין באמור לעיל, כדי לגרוע או לפגוע, בזכות מזכויותיה של החברה, לרבות לקבלת כל סעד, על פי מכרז זה ו/או על פי כל דין.

- 13.6. החברה תהא רשאית לבטל את זכיית הזוכה במכרז באם קיבלה מידע על הזוכה, אשר לו היה מצוי בידיה קודם לקבלת ההחלטה על זכיית הזוכה, היה משפיע על החלטתה בדבר זכיית הזוכה.
- 13.7. בוטלה זכיית הזוכה כאמור בתנאי המכרז, לא יהא הזוכה זכאי לתשלום כלשהו, לרבות לא בדרך של פיצוי ו/או דמי נזק, בגין ביטול זה, ולא תחול על החברה כל חובה לתשלום כאמור.
- 13.8. הזוכה יהא חייב לבצע את העבודות, על פי הוראות מסמכי המכרז, והוא מוותר בזאת, על כל טענה, דרישה ו/או תביעה כנגד החברה ו/או מי מטעמה, לרבות טענות לעניין היקף העבודות, הרווח הצפוי לו מביצוען, וכל תנאי נוסף שיוכתב על ידי החברה על פי תנאי המכרז.

ביטול המכרז

14.

- 14.1. בנוסף לכל מקרה אחר שבו החברה תהא רשאית לבטל את המכרז על פי מסמכי המכרז ו/או על פי כל דין, החברה תהא רשאית, אך לא חייבת, לבטל את המכרז, בכל אחד מהמקרים הבאים:
- 14.1.1. לא הוגשה כל הצעה למכרז או הוגשה הצעה אחת בלבד.
- "הצעה אחת" - בסעיף זה, משמעה, הגשתה של הצעה אחת בלבד למכרז, שהוכרזה כהצעה כשרה העומדת בתנאי המכרז, לאחר שכל ההצעות האחרות שהוגשו נפסלו.
- 14.1.2. החברה מצאה שהתקיים פגם בהליך המכרז ו/או בניהולו ו/או בבחירת ההצעה הזוכה.
- 14.1.3. חל שינוי נסיבות מהותי ו/או השתנו צרכי החברה באופן מהותי המצדיק, לדעת החברה, את ביטול הליך המכרז.
- 14.1.4. יש בסיס סביר להניח שהמציעים, או חלקם, תיאמו הצעות ו/או מחירים ו/או פעלו באופן המהווה הגבל עסקי ו/או עבירה על חוק כלשהו.
- 14.2. מובהר, כי במקרה שבו בוטל המכרז כאמור על ידי החברה, מהטעמים הקבועים בסעיפים 14.1.1 ו-14.1.3 בלבד, יהיו זכאים המציעים שהצעתם נמצאה כהצעה כשרה, להחזר דמי רכישת מסמכי המכרז בלבד, ומעבר לכך לא יהיו זכאים לתשלום כלשהו, לרבות לא בדרך של פיצוי ו/או דמי נזק, ולא תחול על החברה כל חובה לתשלום כאמור.

עיון במסמכים

15.

- 15.1. החברה מודיעה בזה במפורש כי אינה רואה במידע הנדרש על ידה על פי מכרז זה משום סוד מסחרי או סוד מקצועי של המציעים במכרז, ולפיכך תעמיד לעיון המשתתפים במכרז, אם תידרש לכך, בכתב, על ידי המציעים שהצעתם לא זכתה במכרז, וזאת במהלך תקופה שלא תעלה על 30 (שלושים) יום ממועד ההודעה על תוצאות המכרז, את החלטת המוסדות המוסמכים בחברה שהחליטו על בחירת הזוכה וכן את הצעת המציע שיזכה במכרז במלואה.
- מציע הסבור שהצעתו כוללת נושאים שיש בהם סוד מסחרי ו/או מקצועי רשאי לציין את אותם הנושאים במפורש בהצעתו וינמק את טענתו במפורט. החברה תשקול את עמדתו אם וכאשר יתעורר הצורך בכך.
- 15.2. העיון במסמכים כאמור בסעיף 15.1 לעיל, יתבצע במקום ובמועדים שתורה החברה.

- 16.1. הצעה המוגשת במשותף על ידי יותר ממציע אחד - תיפסל.
- 16.2. כל ההוצאות הכרוכות בהשתתפות במכרז, לרבות הכנת הצעה והגשתה, יחולו על המציעים בלבד. המציעים לא יהיו זכאים לכל השבה ו/או פיצוי בגין הוצאותיהם כאמור.
- 16.3. הכתוב במסמכי המכרז ממצה בלעדית את כל המוסכם בין הצדדים לגבי כל הנושאים נשואי המכרז.
- 16.4. החברה תהא רשאית לראיין את המציעים, כולם או חלקם, יחד או בנפרד, וכן לדרוש מהמציעים פרטים, הבהרות, הסברים ו/או מסמכים נוספים, על פי שיקול דעתה, לשביעות רצונה המלא, על מנת לבחון את המציעים והצעתם.
- 16.5. מבלי לגרוע מכלליות האמור לעיל, החברה שומרת לעצמה את הזכות, לפי שיקול דעתה הבלעדי, לדרוש מכל אחד מהמציעים, לאחר הגשת ההצעות למכרז, להשלים מידע חסר ו/או המלצות ו/או אישורים דקלרטיביים בכל הקשור לניסיונו ויכולתו של המציע ו/או מי מטעמו וזאת, בין היתר, לצורך בחינת עמידתו של המציע ו/או מי מטעמו, בתנאי הסף.
- 16.6. המציעים מתחייבים בהגשת הצעותיהם לסייע ולשתף פעולה באופן מלא עם החברה ו/או עם מי מטעמה ככל שיידרש.
- 16.7. הודעות שתידרש החברה לשלוח לרוכשי מסמכי המכרז ו/או למציעים על פי תנאי המכרז, תשלחנה לכתובות ובהתאם לפרטים שנמסרו לחברה על ידי רוכשי מסמכי המכרז ו/או המציעים.

שרלי בן סימון, מנכ"ל

אחוזות החוף בע"מ

מכרז מס' 4/2021

נספח א' לתנאי המכרז

הצהרת המציע והצעתו

לכבוד
אחוזות החוף בע"מ

ג.א.נ.,

תאריך _____

הנדון: **מכרז מס' 4/2021**

1. הצעת המשתתף

אנו הח"מ, לאחר שעיינו ובחנו בקפידה את מסמכי המכרז, תנאיו ומחירי היחידות בסעיפי כתב הכמויות והמחירים המהווה חלק ממסמכי המכרז (**להלן - "המחירים"**), מסכימים וכן (לפי העניין) מתחייבים לבצע את העבודות לפי הפירוט הבא*:

הננו מציעים הנחה בשיעור של _____% למחירים.	
(במילים: הנחה של _____ אחוזים)	
חתימה _____	

- אחוז שיעור ההנחה לא יהיה נמוך מ-10% (עשרה אחוזים), ולא יעלה על 25% (עשרים וחמישה אחוזים). מתן הנחה בשיעור החורג מהטווח האמור, יביא לפסילת ההצעה.

שם המשתתף במכרז: _____

כתובת המשתתף במכרז: _____

טלפון: _____

דואר אלקטרוני: _____

חתימת המשתתף במכרז: _____ תאריך: _____

2. **כללי**

אני הח"מ, לאחר שקראתי בעיון ובחנתי בקפידה את כל מסמכי המכרז (לרבות תנאי המכרז, החוזה, המפרט המיוחד, נוהל ביצוע עבודות, ערבויות, תקנים ישראלים הנזכרים במסמכי המכרז ו/או בחוזה, המחירון וכל מסמכים אחרים המתייחסים למכרז ו/או לחוזה), מסכים בזאת לכל תנאי המכרז, על נספחיו, וכולל את כל מסמכי המכרז כחלק בלתי נפרד מתנאי הצעתי למכרז.

3. **הגדרות**

הגדרתם של המונחים המופיעים בטופס הצהרת המציע זה, תהיה כהגדרתם בחוזה, אלא אם כן הקשר הדברים מחייב אחרת.

4. **הצהרות והתחייבויות המציע**

4.1. הנני מצהיר, כי הבנתי ואני מסכים לכל האמור במסמכי המכרז על פרטיהם; כי הצעתי זו מוגשת בהתאם למסמכי המכרז; כי לא אציג כל תביעה ו/או דרישה שהיא המבוססת על אי ידיעה ו/או אי הבנה של מסמכי המכרז, כולם או חלקם; וכי הנני מוותר בזאת מראש באופן סופי ומוחלט על כל תביעה ו/או דרישה, כאמור.

4.2. אני מודע ומסכים לכך, כי כל מידע ו/או מצג כלשהם אשר נמסרו ו/או ימסרו לי על ידי החברה ו/או מי מטעמה לא יחשבו כמצג ו/או מידע המחייבים את החברה ו/או כחלק ממסמכי המכרז, אלא אם כן נערכו בכתב ונחתמו כדין על ידי החברה כאמור בתנאי המכרז.

4.3. הנני מצהיר ומתחייב, כי אני עומד בכל התנאים הנדרשים ממשותפים במכרז; כי הצעתי זו עונה על כל הדרישות שבמסמכי המכרז; וכי הנני מקבל על עצמי לקיים, במלואה ובמועדה, אחר כל התחייבות המוטלת עלי בהתאם לתנאים המפורטים במסמכי המכרז.

4.4. הנני מצהיר ומתחייב, כי אין כל מניעה או הגבלה מכח חוזה, דין או כל סיבה אחרת, המונעת ו/או מגבילה אותי מלהגיש את הצעתי זו ו/או לקיימה במלואה.

4.5. הנני מצהיר, כי הצעתי למכרז מוגשת אך ורק על ידי ואין לי כל שותף/ים אחר/ים, גלויים או סמויים, להגשת הצעתי כאמור.

4.6. הנני מצהיר ומתחייב, כי באפשרותי לרכוש את כל החומרים ולהעסיק את כח האדם המתאים לבצוע העבודות כמפורט במסמכי המכרז, במלואן ובמועדן, וכי באפשרותי לבצע את העבודות, לפי הוראות מסמכי המכרז, במלואן ובמועדן. מבלי לפגוע מהאמור לעיל, הנני מאשר, כי ברשותי כל הציוד והכלים אשר מיועדים לביצוע העבודות, וכולם תקינים, כשירים וזמינים לביצוע מיידי של העבודות.

4.7. ידוע לי, כי בבחינת ההצעות המוגשות למכרז, החברה תהא רשאית לשקול, בין היתר, את השיקולים המפורטים לתנאי המכרז, וכן להביא במניין שיקוליה את המידע המובא לידיעתה בתצהירים המצורפים להצעה זו.

4.8. ידוע לי, כי החברה תהא רשאית שלא לקבל את ההצעה הזולה ביותר או כל הצעה שהיא.

- 4.9. ידוע לי, כי החברה תהא רשאית לבטל את המכרז בכל אחד מן המקרים הנקובים בתנאי המכרז, וזאת בנוסף לכל מקרה אחר שבו רשאית החברה לבטל את המכרז על פי כל דין.
- 4.10. ידוע לי, כי החברה תהא רשאית לבטל את ביצוען של העבודות או חלק מהן, גם לאחר חתימת החוזה ו/או תחילת ביצוע העבודות, מכל סיבה שהיא. ידוע לי ואני מסכים, כי החברה לא תהא חייבת בנימוק ההודעה על ביטול העבודות כאמור, ולזוכה לא תהא כל טענה, דרישה ו/או תביעה כנגד החברה ו/או מי מטעמה בגין ביטול העבודות כאמור, והוא לא יחייב זכאי בשל כך לתשלום כלשהו, לרבות לא בדרך של פיצוי ו/או דמי נזק, ולא תחול על החברה כל חובה לתשלום כאמור.
- 4.11. הנני מצהיר, כי הצעתי ניתנה על ידי לאחר שבדקתי היטב את המהות, ההיקף, והתנאים לביצוע כל התחייבויותי, בהתאם למסמכי המכרז.
- 4.12. ידוע לי ואני מסכים, כי דמי רכישת חוברת המכרז לא יוחזרו לי בכל מקרה, לרבות במקרים של אי הגשת הצעה על ידי מכל סיבה שהיא ו/או אי זכייה במכרז, למעט במקרה של ביטול המכרז כמפורט בסעיף 14.2 לתנאי המכרז.
- 4.13. ידוע לי, כי כל ההוצאות הכרוכות בהשתתפות במכרז, לרבות הכנת הצעתי זו והגשתה, יחולו עלי בלבד, וכי לא אהיה זכאי לכל השבה ו/או פיצוי בגין ההוצאות שהוצאו על ידי כאמור.
- 4.14. הנני מתחייב שלא לגלות את פרטי הצעתי ולפעול למניעת גילוי הצעתי לאחרים בכלל, ולמשתתפים אחרים במכרז, בפרט.
- 4.15. ככל ואקבל הודעה על זכייתי במכרז, הנני מתחייב לחתום על החוזה המודפס אותו אקבל מאחוזות החוף, אשר יהיה בנוסח המצורף כחלק ב' למסמכי המכרז, בכפוף לשינויים ותיקונים שיבוצעו בו במסגרת הליכי המכרז ועל פי תנאיו.
- 4.16. ידוע לי, כי התמורה בגין העבודות תשולם באופן ובתנאים המפורטים בחוזה.
- 4.17. ידוע לי שהפרת הצהרה ו/או התחייבות כלשהי מהצהרות ו/או ההתחייבויות המפורטות בסעיף 4 זה לעיל, כולה או חלקה, תהווה הפרה יסודית של מסמכי המכרז, אשר תזכה את החברה, בין היתר, בסעדים הנקובים במסמכי המכרז ו/או בפסילת הצעתי.
- 4.18. ידוע לי, כי, בין היתר, על סמך הצהרותי והתחייבויותי המפורטות בסעיף 4 זה לעיל, תשקול החברה את הצעתי.

5. תצהיר

- 5.1. הנני מצרף להצהרת המציע זו, כחלק בלתי נפרד הימנה, תצהירים, בנוסח המצורף **כנספחים א/1-6/א** להצהרתי זו **(כל אחד מהם לחוד להלן - "התצהיר")**.

במקרה בו המציע ו/או מנהליו ו/או בעלי השליטה בו, כאמור לעיל, אינם עומדים בהצהרות המפורטות בתצהירים, כולן או חלקן, עליהם לפרט, בשורות המיועדות לכך בתצהיר, את פרטי ההרשעות ו/או כתבי האישום העומדים נגדם ו/או את החקירות המתנהלות נגדם.

.6

הצעת המציע

- 6.1. לאחר שעיינתי בקפידה במסמכי המכרז ובהסתמך על בדיקות שבוצעו על ידי, הנני מציע את הצעתי לביצוע העבודות ויתר התחייבויותיי על פי מסמכי המכרז, כמפורט בגיליון הסיכום הכללי.
- 6.2. הנני מצהיר, כי הצעתי על פי גיליון הסיכום הכללי, נעשתה על ידי לאחר שבדקתי היטב את המהות, ההיקף, והתנאים לביצוע כל התחייבויותיי, בהתאם למסמכי המכרז.
- 6.3. ידוע לי כי החברה אינה מתחייבת להזמין כמויות כלשהן של פריטים המופיעים במחירון (אם בכלל), והיקף העבודות יכול להשתנות בהתאם לתקציב החברה וצרכיה.
- 6.4. ידוע לי כי ההנחה שהצעתי הינה בשיעור אחיד ומתייחסת לכל היחידות והסעיפים הכלולים במחירון.
- 6.5. ידוע לי כי המחירים במחירון, בכפוף לעדכון בגיליון הסיכום הכללי יהוו תמורה מלאה, סופית ומוחלטת עבור מילוי כל התחייבויותיי על פי מסמכי המכרז, במלואן ובמועדן, לרבות בגין עבודה וחומרים, והם כוללים, למען הסר ספק, את כל ההוצאות, מיוחדות, כלליות ואחרות (לרבות מסים, אגרות ו/או היטלים), מכל מין וסוג שהם, הכרוכות בביצוע העבודות ובביצוע יתר התחייבויותיי בהתאם להוראות מסמכי המכרז, לרבות החוזה, והכל אלא אם צוין אחרת במסמכי המכרז.
- 6.6. ידוע לי, כי התמורה בגין העבודות תשולם באופן ובתנאים המפורטים בחוזה.
- 6.7. ידוע לי, כי על פי תנאי המכרז החברה רשאית להזמין (אם בכלל) עבודות בכל היקף שהוא, ובכל מקרה מחירי היחידה לא ישתנו נוכח היקף העבודות.

.7

ערבות המכרז

- 7.1. כביטחון לקיומה על ידי של הצעתי למכרז, על כל סעיפיה ונספחיה, הנני מצרף להצעתי זו ערבות מכרז, בסך השווה ל- 150,000 ₪ (מאה וחמישים אלף שקלים חדשים).
- 7.2. ידוע לי ואני מתחייב, כי באם ייווצר צורך להאריך את תוקף ערבות המכרז כאמור בתנאי המכרז, אזי אאריך את תוקף ערבות המכרז כאמור, מעת לעת, כפי שאדרש, וזאת עד לא יאוחר מ- 5 (חמישה) ימים לפני פקיעת תוקפה של ערבות המכרז ו/או בהתאם להוראות החברה. ידוע לי כי כל ההוצאות הכרוכות בהארכת תוקפה של ערבות המכרז כאמור לעיל תחולנה עלי בלבד. כן ידוע לי, כי באם לא אאריך את ערבות המכרז כנדרש, תהא החברה רשאית, מטעם זה בלבד, לפסול את הצעתי, לבטל את הכרזתי ככשיר שני או לבטל את הודעת הזכייה ואת זכייתי כזוכה, לפי העניין, ומבלי לגרוע מכל סעד אחר המוקנה לה על פי כל דין, לחלט את ערבות המכרז, כולה או חלקה, כפיצויים מוסכמים מראש.

7.3. ידוע לי, כי מבלי לגרוע מכל סעד אחר המוקנה לה על פי כל דין, החברה תהא רשאית לחלט את ערבות המכרז, כולה או חלקה, ו/או להציג דרישת תשלום על פי ו/או מכח ערבות המכרז בכל מקרה בו אחזור בי מהצעתי, כולה או חלקה, לפני מועד פקיעתה, ו/או במקרה שבו לא אמלא את התחייבויותיי, כולן או חלקן, על פי מסמכי המכרז, ו/או במקרה שבו אוכרז כזוכה ו/או ככשיר שני – אם לא אקיים במלואן ובמועדן את כל התחייבויותיי, כולן או חלקן, על פי מסמכי המכרז הנובעות מהכרזתי כזוכה, לרבות, למען הסר ספק, ההתחייבויות המקדמיות. חילוט הערבות כולה לטובת החברה, יהווה פיצויים מוסכמים מראש, וסכום הערבות הבנקאית הנ"ל יחשב לקניינה הגמור והמוחלט של החברה.

7.4. ידוע לי ומוסכם עלי, כי ערבות המכרז תהא ניתנת לחילוט על ידי דרישה בכתב שתימסר לבנק מאת החברה, ומבלי שהחברה תצטרך להציג לבנק כל מסמך ו/או ראייה כלשהם נוספים על דרישת החילוט ו/או לנמק את דרישתה.

8. הודעה על קבלת ההצעה

8.1. במידה והחברה תמסור לי הודעת זכייה הנני מתחייב להמציא בתוך חמישה (5) ימי עסקים את המסמכים המפורטים בסעיף 13.3 לתנאי המכרז.

8.2. ידוע לי, כי אי ביצוען במלואן על ידי של כל ההתחייבויות המקדמיות עד למועד הקובע, יהווה הפרה יסודית של התחייבויותיי על פי מסמכי המכרז, אשר תקנה לחברה זכות לבטל את הודעת הזכייה ואת זכייתיי במכרז, וכי במקרה זה, החברה תהא זכאית, מבלי לגרוע מכל סעד אחר המוקנה לה על פי כל דין, לחלט את ערבות המכרז שהוגשה על ידי, כולה או חלקה וסכום הערבות הבנקאית יהווה פיצויים מוסכמים מראש, ויחשב לקניינה הגמור והמוחלט של החברה.

9. תוקף ההצעה

9.1. הצעתי זו תעמוד בתוקפה על כל פרטיה, מרכיביה ונספחיה, ותחייב אותי, ללא זכות חזרה, עד למועד הקבוע בתנאי המכרז, הכל בהתאם לאמור בתנאי המכרז.

9.2. ידוע לי ואני מסכים, כי החברה תהא רשאית להאריך את תוקף הצעתי, כאמור בתנאי המכרז, וכי במקרה בו יוארך תוקף הצעתי כאמור, תוארך על ידי תוקפה של ערבות המכרז בהתאם.

10. עיון במסמכים

10.1. ידוע לי, כי החברה הודיעה במפורש, כי אינה רואה במידע הנדרש על ידה על פי מכרז זה משום סוד מסחרי או סוד מקצועי של המציעים במכרז, ולפיכך תעמיד לעיון המשתתפים במכרז, אם תידרש לכך, בכתב, על ידי המציעים שהצעתם לא זכתה במכרז, וזאת במהלך תקופה שלא תעלה על 30 (שלושים) יום ממועד ההודעה על תוצאות המכרז, את החלטת המוסדות המוסמכים בחברה שהחליטו על בחירת הזוכה וכן את הצעת המציע שיזכה במכרז במלואה.

ידוע לי, כי מציע הסבור שהצעתו כוללת נושאים שיש בהם סוד מסחרי ו/או מקצועי רשאי לציין את אותם הנושאים במפורש בהצעתו וינמק את טענתו במפורט. החברה תשקול את עמדתו אם וכאשר יתעורר הצורך בכך.

מכרז מס' 4/2021 – להדפסה והגשה על ידי המציע

10.2. בנוסף, ידוע לי כי העיון במסמכים כאמור בסעיף 15.1 לתנאי המכרז, יתבצע במקום ובמועדים שתורה החברה.

11. פירוש

כל האמור בהצהרת המציע זו בלשון יחיד, אף ברבים במשמע וכן להיפך, וכל האמור בו במין זכר, אף במין נקבה במשמע וכן להיפך.

12. להצהרת המציע זו מצורפים המסמכים המנויים בסעיף 7.3 לתנאי המכרז ומהווים חלק בלתי נפרד הימנה.

13. פרטי מגיש ההצעה:

13.1. שם המציע:

13.2. מס' ע.מ./ח.פ./ח.צ.:

13.3. כתובת משרד רשום:

13.4. הנציג המוסמך מטעם המציע לצורך דיון ו/או פניה בנושא מכרז זה הינו:

13.4.1. שם (פרטי + משפחה)

13.4.2. מס' טלפון:

13.4.3. דואר אלקטרוני:

הנני מתחייב להודיע בכתב לחברה על כל שינוי שיתהווה בפרט מהני"ל, מיד לאחר קרות שינוי כאמור.

חתימת וחותמת המציע

תאריך

אישור

יחיד:

אני הח"מ, _____ עו"ד (מ.ר. _____), מרחוב _____, מאשר/ת בזה כי ביום _____ בחודש _____ שנת _____ הופיע בפני מר/גב' _____ נושא/ת ת.ז. מס' _____ וחתם/מה בפני על טופס ההצעה למכרז דלעיל.

עו"ד,

תאגיד:

אני הח"מ, _____ עו"ד (מ.ר. _____), מרחוב _____, מאשר/ת בזה כי ביום _____ בחודש _____ שנת _____ נחתם בפני טופס ההצעה למכרז דלעיל המוגש בשם _____ (להלן - "התאגיד") על ידי מר/גברת _____ נושא/ת ת.ז. _____ ומר/גברת _____ נושא/ת ת.ז. _____, המוסמכים על פי מסמכי היסוד של התאגיד ועל פי כל דין לחייב בחתימתם את התאגיד לכל דבר ועניין.

עו"ד,

נספח א'1' להצהרת המציע

תצהיר

אני הח"מ, _____, נושא ת.ז. _____, לאחר שהוזהרתי כחוק כי עלי לומר את האמת וכי אהיה צפוי לכל העונשים הקבועים בחוק אם לא אעשה כן, מצהיר בזאת, בכתב, כדלקמן:

יש למחוק את המיותר בכל הסעיפים הבאים

1. הנני המציע בעצמו/בעל מניות במציע/מנהל במציע/בעל מניות/מנהל בחברת _____ בע"מ, ועורך תצהירי זה כחלק מהצעה להשתתף במכרז מס' 4/2021 שפרסמה אחוזות החוף בע"מ (להלן, בהתאמה - "אחוזות החוף" ו-"המכרז").

2. הנני מאשר, כי ב- 10 (עשר) השנים שקדמו לתצהירי זה:

א. לא הורשעתי בעבירה פלילית מסוג פשע או עוון (או לחלופין)

ב. הורשעתי בעבירה מסוג פשע או עוון, כמפורט להלן:

3. הנני מאשר:

א. כי לא תלוי ועומד נגדי כתב אישום בגין עבירה מסוג פשע ו/או עוון

(או לחלופין)

ב. תלוי ועומד נגדי כתב אישום בגין עבירה מסוג פשע ו/או עוון, כמפורט להלן:

4. הנני מאשר:

א. כי לא הורשעתי בעבירות נגד בטחון המדינה ו/או בעבירות שיש עימן קלון, ו/או בעבירות רכוש ו/או בעבירות מוסר, או אם הורשעתי, חלפה תקופת ההתיישנות לפי חוק המרשם הפלילי ותקנת השבים, התשמ"א – 1981.

(או לחלופין)

ב. הורשעתי בעבירות נגד בטחון המדינה ו/או בעבירות שיש עימן קלון, ו/או בעבירות רכוש ו/או בעבירות מוסר, וטרם חלפה תקופת ההתיישנות לפי חוק המרשם הפלילי ותקנת השבים, התשמ"א – 1981, הכל כמפורט להלן:

5. הנני מאשר :

א. כי לא הורשעתי בעבירות על פקודת הבטיחות בעבודה [נוסח חדש], תש"ל-1970 ו/או על תקנות ו/או על צוים שניתנו על פיה, או אם הורשעתי חלפה תקופת ההתיישנות לפי חוק המרשם הפלילי ותקנת השבים, התשמ"א – 1981 .

(או לחלופין)

ב. הורשעתי בעבירות על פקודת הבטיחות בעבודה [נוסח חדש], תש"ל-1970 ו/או על תקנות ו/או על צוים שניתנו על פיו, וטרם חלפה תקופת ההתיישנות לפי חוק המרשם הפלילי ותקנת השבים, התשמ"א – 1981, הכל כמפורט להלן :

חתימת המצהיר

אישור

אני הח"מ _____ עו"ד, מרחוב _____ מאשר בזה כי ביום _____ הופיעה בפני מר/גב' _____ ת.ז. _____, ולאחר שהזהרתי/ה כי עליו/ה להצהיר את האמת וכי י/תהא צפוי/ה לעונשים הקבועים בחוק אם לא י/תעשה כן, הצהיר/ה כי זהו שמו/ה, זוהי חתימתו/ה ותוכן תצהירו/ה אמת.

עו"ד, _____

נספח א'2 להצהרת המציע

התחייבות לקיום החקיקה בתחום העסקת עובדים

הנני מתחייב בכתב לקיים בכל תקופת החוזה שיחתם בעקבות זכייתי במכרז, לגבי העובדים שיועסקו על ידי את האמור בחוקי העבודה המפורטים להלן:

1959	חוק שירות התעסוקה תשי"ט
1951	חוק שעות עבודה ומנוחה תשי"א
1976	חוק דמי מחלה תשל"ו
1950	חוק חופשה שנתית תשי"א
1954	חוק עבודת נשים תשי"ד
1965	חוק שכר שווה לעובדת ולעובד תשכ"ו
1953	חוק עבודת הנוער תשי"ג
1953	חוק החניכות תשי"ג
1951	חוק חיילים משוחררים (החזרה לעבודה) תשי"א
1958	חוק הגנת השכר תשי"ח
1963	חוק פיצויי פיטורין תשכ"ג
1987	חוק שכר מינימום תשמ"ז
1998	חוק שוויון זכויות לאנשים עם מוגבלות תשנ"ח
1988	חוק שוויון הזדמנויות בעבודה תשמ"ח
1995	חוק הביטוח הלאומי (נוסח משולב) תשנ"ה (כולל חוק בריאות ממלכתי)
2001	חוק חובת הודעה מוקדמת לפיטורים ולהתפטרות תשס"א
1998	חוק למניעת הטרדה מינית תשנ"ח
2011	חוק להגברת האכיפה של דיני העבודה תשע"ב
2002	חוק הודעה לעובד (תנאי עבודה) תשס"ב

תאריך	שם מלא של החותם בשם המציע	חתימה וחותמת המציע

אישור עו"ד המאשר את הצהרת המציע בדבר עמידתו של המציע בחוקים הנ"ל.

תאריך	שם מלא של עו"ד	חתימה וחותמת

נספח א'3 להצהרת המציע

תצהיר לפי סעיף 2ב לחוק עסקאות גופים ציבוריים

התשל"ו-1976:

אני הח"מ, _____, נושא ת.ז. _____, לאחר שהוזהרתי כחוק כי עלי לומר את האמת וכי אהיה צפוי לכל העונשים הקבועים בחוק אם לא אעשה כן, מצהיר בזאת בכתב, כדלקמן:

1. הנני עושה תצהירי זה כתמיכה להצעה שמגישה _____ ("החברה") במסגרת מכרז מס' 4/2021 שפרסמה אחוזות החוף בע"מ ("המכרז").
2. הנני מכהן במציע בתפקיד _____.
3. למיטב ידיעתי, עד מועד ההתקשרות כהגדרתו בחוק עסקאות גופים ציבוריים, תשל"ו-1976 ("החוק"), לא הורשעו המציע ובעל זיקה אליו ביותר משתי עבירות, ואם הורשעו ביותר משתי עבירות - כי במועד ההתקשרות חלפה שנה אחת לפחות ממועד ההרשעה האחרונה.
4. לעניין סעיף זה, כל המונחים יהיו כמשמעותם בסעיף 2ב(א) לחוק.
5. עד למועד עריכת תצהירי זה לא נקנס המציע או מי מבעלי השליטה בו, על ידי מנהל ההסדרה והאכיפה במשרד הכלכלה, ביותר משני קנסות בגין עבירות על חוקי העבודה, במהלך השנה האחרונה שקדמה למועד האחרון להגשת הצעות במכרז.
6. הצהרתי זו הנה אישית ובאחריותי, ומבלי לגרוע מכך היא תיראה אף כהצהרה מטעם המציע אשר הסמיך אותה למסור הצהרה זו.
7. זה שמי, זו חתימתי ותוכן תצהירי אמת.

חתימה

אישור

אני הח"מ, עו"ד _____ מרחוב _____ מאשר בזאת כי ביום _____, הופיע לפני מר _____, שזיהה עצמו לפי תעודת זהות מס' _____, וחתם על תצהיר זה לאחר שהוזהרתי אותו, כי עליו להצהיר את האמת, וכי יהא צפוי לכל העונשים הקבועים בחוק, אם לא יעשה כן.

עו"ד,

נספח א'4 להצהרת המציע

הצהרה בדבר העדר קרבה משפחתית לעובדי וחברי דירקטוריון אחוזות החוף בע"מ

חברת אחוזות החוף בע"מ מביאה בזאת לידיעת המציעים את הוראות הסעיפים הבאים :

סעיף 122א' (א) לפקודת העיריות קובע כדלקמן :

- א. "א" (א) חבר מועצה, קרובו, סוכנו או שותפו, או תאגיד שיש לאחד מהאמורים חלק העולה על עשרה אחוזים בהונו או ברווחיו, או שאחד מהם מנהל או עובד אחראי בו, לא יהיה צד לחוזה או לעסקה עם העירייה. לעניין זה "קרוב" – בן זוג, הורה, בן או בת, אח או אחות."
- הוראה זוהי קיימת גם בכלל 12 של הכללים למניעת ניגוד עניינים של נבחרים הציבור ברשויות המקומיות (י.פ. תשמ"ד עמ' 3114).
- ב. סעיף 174 לפקודת העיריות קובע כי פקיד או עובד עירייה לא יהיה נוגע מעונין במישרין או בעקיפין, על ידי עצמו או על ידי בן זוגו או שותפו או סוכנו בשום חוזה שנעשה עם העירייה ובשום עבודה המבוצעת למענה. בהתאם לכך הנד מתבקש להודיע בהצהרה להלן אם יש או אין לך קרבה משפחתית, לפי ההגדרות דלעיל, עם אחד מעובדי חברת אחוזות החוף בע"מ, או עם חבר דירקטוריון אחוזות החוף בע"מ.

הצהרה

אני הח"מ _____, בשם _____, המציע במכרז פומבי מס' 4/2021 אשר פורסם על ידי אחוזות החוף בע"מ, מצהיר ומתחייב בזאת כדלקמן :

- קראתי את האמור לעיל והנני מצהיר :
 - בין עובדי אחוזות החוף בע"מ ובין חברי דירקטוריון אחוזות החוף בע"מ, אין לי : בן זוג, הורה, בן או בת, אח או אחות ואף לא סוכן או שותף (להלן : "קרוב").
 - בתאגיד אשר הגיש את ההצעה למכרז פומבי 4/2021, ושאינו פועל בשמו, אין לאחד מאלה המוגדרים במונח "קרוב", חלק העולה על 10 אחוזים בהון או ברווחים, ואין אחד מהקרובים מכהנים בו כמנהל או עובד אחראי.
- ידוע לי כי אחוזות החוף תהיה רשאית לפסול את הצעתי אם יסתבר כי קיים לי קרוב כאמור, או אם מסרתי הצהרה לא נכונה.
- אני מתחייב להודיע לאחוזות החוף על כל שינוי שיחול בקשר עם האמור.
- אני מצהיר בזאת כי הפרטים שמסרתי לעיל הינם נכונים ומלאים, והאמור בהצהרה זו הינו אמת.

ולראיה באתי על החתום :

שם המציע : _____

חתימה וחותמת : _____

נספח א'5 להצהרת המציע

תצהיר בדבר ייצוג הולם לאנשים עם מוגבלות

אני הח"מ _____ ת.ז. _____ התפקיד אצל המציע _____
לאחר שהוזהרתי כי עליי לומר את האמת וכי אהיה צפוי לעונשים הקבועים בחוק אם לא אעשה כן, מצהיר/ה בזה כדלקמן:

1. אני נותן תצהיר זה בשם _____ מס' ח.פ.ע.מ. _____ שהוא המציע במכרז פומבי 4/2021 אותו פירסמה חברת אחוזות החוף (להלן: "המציע"). אני מצהיר/ה, כי אני מוסמך/ת לתת תצהיר זה בשם המציע.
2. אני מצהיר בזה, לאחר בירור ובדיקה שביצעתי, כי נכון למועד האחרון להגשת ההצעות למכרז הנ"ל, מתקיים אחד מאלה: [יש לסמן ✓ בחלופה הרלוונטית]
 - חלופה א'** - הוראות סעיף 9 לחוק שוויון זכויות לאנשים עם מוגבלות, התשנ"ח-1998 (להלן: "חוק שוויון זכויות") לא חלות על המציע.
 - חלופה ב'** - הוראות סעיף 9 לחוק שוויון זכויות חלות על המציע והוא מקיים אותן.
[למציע שסימן את חלופה ב' - יש להמשיך ולסמן בחלופות המשנה הרלוונטיות]:
 - חלופה (1) - המציע מעסיק פחות מ-100 עובדים;
 - חלופה (2) - המציע מעסיק 100 עובדים לפחות, והוא מתחייב לפנות למנכ"ל משרד העבודה הרווחה והשירותים החברתיים לשם בחינת יישום חובותיו לפי סעיף 9 לחוק שוויון זכויות, ובמידת הצורך - לשם קבלת הנחיות בקשר ליישומן.
3. למציע שסימן את חלופה ב' בסעיף 2 לעיל - המציע מתחייב להעביר העתק מהתצהיר לפי סעיף 2 לעיל למנכ"ל משרד העבודה הרווחה והשירותים החברתיים, בתוך 30 ימים ממועד ההתקשרות, כהגדרת מונח זה בחוק עסקאות גופים ציבוריים, תשל"ו-1976.
4. זה שמי, זו חתימתי ותוכן תצהירי דלעיל אמת.

חתימה

תאריך

נספח א'6 להצהרת המציע

הצהרה על היעדר ניגוד עניינים

אני הח"מ _____, נושא ת.ז. מס' _____, מורשה חתימה מטעם _____
(להלן: "המציע") מצהיר ומתחייב בזאת בכתב, כדלקמן:

1. נכון למועד חתימתי על הצהרה זו, לא ידוע לי על ניגוד עניינים בו המציע נמצא או עלול להימצא, מול חברת אחוזות החוף בע"מ (להלן: "אחוזות החוף") בקשר עם ביצוע עבודות מסגרות עבור חברת אחוזות החוף.
2. הנני מתחייב להודיע לאחוזות החוף בכתב ובאופן מיידי על כל שינוי בפעילות המציע, במצבו המשפטי או במצבו העסקי, העלול ליצור מצב של ניגוד עניינים בין המציע לבין אחוזות החוף.
3. אני מתחייב בשם המציע, כי המציע יקבל על עצמו כל החלטה של אחוזות החוף כתוצאה מניגוד עניינים כאמור, לפי שיקול דעתה הבלעדי והמוחלט של אחוזות החוף, לרבות כזו על הפסקת ההתקשרות בין אחוזות החוף לבין המציע או שינוי בתנאי ההתקשרות.

_____ חתימה וחותמת

_____ שם המציע

אישור

אני הח"מ _____, עו"ד, מאשר/ת בזאת כי ביום _____ הופיע/ה בפנינו נושא/ת ת.ז. _____ שהינו הרשאי והמוסמך להתחייב בשם המציע ולאחר שהבין את תוכן ומשמעות ההצהרה לעיל, חתם עליה בפני.

_____ עורך דין

מכרז מס' 4/2021 – להדפסה והגשה על ידי המציע

פרויקט מס' 3:					
מיקום העבודה:					
מועד הביצוע:					
תיאור כללי של העבודה:					
הערות	פקס	טל' נייד	כתובת	שם	
					המזמין/לקוח
הערות:					
עלות כוללת של העבודה:					
זמן שהוקצב בחוזה לביצוע הפרויקט:					
משך ביצוע הפרויקט בפועל:					

- הריני מצהיר כי למציע מסגריה עצמאית משלו שכתובתה _____.
- הריני מצהיר כי למציע צוות ייצור והתקנה משלו, והוא אינו נסמך על קבלני משנה.

חתימה

אישור

אני הח"מ, _____ עו"ד, מאשר/ת בזאת כי ביום _____ הופיע/ה בפני _____ נושא/ת ת.ז. _____ שהינו הרשאי והמוסמך להתחייב בשם המציע ולאחר שהבין את תוכן ומשמעות ההצהרה לעיל, חתם עליה בפני.

עורך דין

נספח ג' לתנאי המכרז

נוסח ערבות המכרז

לכבוד

אחוזות החוף בע"מ

רח' גרשון 6

תל אביב

הנדון: ערבות מס' _____

1. לבקשת _____ (להלן: "המבקש") אנו ערבים כלפיכם באופן בלתי חוזר לסילוק כל סכום עד לסך של 150,000 ₪ (מאה וחמישים אלף שקלים חדשים) (להלן: "**סכום הערבות**"), שתדרשו מאת המבקש בקשר עם מכרז מס' 4/2021 שפירסמה אחוזות החוף בע"מ.
2. אנו מתחייבים בזאת, באופן מוחלט ובלתי חוזר, לשלם את סכום הערבות תוך 5 ימי עסקים מיום קבלת דרישתכם, מבלי להטיל עליכם לנמק דרישתכם זו או לדרוש תחילה את סילוק סכום הערבות האמור מאת המבקש.
3. ערבות זו תישאר בתוקפה עד ליום 21.7.2021 ועד בכלל.
4. ערבות זו אינה ניתנת להעברה.

חתימה

תאריך

מכרז 4/2021

נספח ד' לתנאי המכרז

אישור עו"ד

לכבוד
אחוזות החוף בע"מ
רחוב גרשון 6
תל אביב

הנדון: אישור בעלי מניות במציע ומורשי חתימה - מכרז מס' 4/2021

אני הח"מ, _____ עו"ד, שכתובתי הינה: _____, מתכבד לאשר
בזאת:

שם התאגיד המציע: _____

בעלי המניות במציע הינם (ברמת היחיד, אדם ולא תאגיד):

- (א) שם: _____; מס' ת.ז.: _____; שיעור אחזקות: _____ %.
- (ב) שם: _____; מס' ת.ז.: _____; שיעור אחזקות: _____ %.
- (ג) שם: _____; מס' ת.ז.: _____; שיעור אחזקות: _____ %.
- (ד) שם: _____; מס' ת.ז.: _____; שיעור אחזקות: _____ %.

מסמכי המכרז נחתמו בפני על ידי:

- (א) שם: _____; מס' ת.ז.: _____.
- (ב) שם: _____; מס' ת.ז.: _____.

אשר הוא/הינם מוסמך/ים על פי מסמכי היסוד של התאגיד המציע ועל פי כל דין לחייב בחתימתו/ם את התאגיד
המציע לכל דבר ועניין.

_____ חתימה

_____ תאריך

מכרז 4/2021

נספח ה' - אישור עורך דין על עסק בשליטת אישה, ותצהיר נושאת השליטה

אני עו"ד _____, מאשר בזאת כי העסק הינו בשליטת אישה כהגדרתו בסעיף 22 (ה1) לתקנות העיריות (מכרזים), תשמ"ח-1987.

המחזיקה בשליטה בחברת _____, הינה גב' _____ מספר זהות _____.

שם מלא	חתימה וחותמת	כתובת	טלפון
--------	--------------	-------	-------

אני גב' _____, מספר זהות _____, שם התאגיד _____, מצהירה בזאת כי התאגיד נמצא בשליטתי בהתאם לסעיף 22 (ה1) לתקנות העיריות (מכרזים), תשמ"ח-1987.

שם מלא	חתימה
--------	-------

מכרז 4/2021

נספח ו' - כתב כמויות ומחירים

(נספח ב' לחוזה)

הופקד מאתר האינטרנט www.ahuzot.co.il



אחוזות החוף בע"מ

מכרז מס' 4/2021

חוזה מס' 4/21

מכרז מסגרת לביצוע עבודות מסגרות שונות

וכן להספקת ציוד ו/או חומרים ו/או מוצרים הקשורים עם מסגרות

חלק ב' נוסח חוזה ההתקשרות

חוזה מס' 4/21

שנערך ונחתם בתל אביב ביום לחודש שנת 2021

בין

אחוזות החוף בע"מ

ח.פ. 510266208

מרח' גרשון שץ (גגה) 6 תל אביב

טל: 03-7610300 פקס: 03-7610333

(להלן: "החברה" או "אחוזות החוף")

מצד אחד,

לבין

(להלן: "הקבלן")

מצד שני,

הואיל: והחברה הנה חברה בבעלות עיריית תל אביב-יפו (להלן: "העירייה"), העוסקת, בין השאר, בביצוע עבודות תשתית, פיתוח ובנייה בתחום התחבורה בתחומה המוניציפאלי של עיריית תל אביב – יפו וכן בתפעול חניונים, בין בעצמה ובין באמצעות אחרים;

והואיל: והחברה מעוניינת בביצוע עבודות מסגרות שונות וכן הספקת ציוד ו/או חומרים ו/או מוצרים הקשורים עם מסגרות, לפי מטלות אשר תוצאנה לקבלן מעת לעת, כמפורט להלן בחוזה זה (להלן: "העבודות");

והואיל: והחברה פרסמה מכרז פומבי מס' 4/2021 לביצוע העבודות (להלן: "המכרז") והצעת הקבלן נבחרה כהצעה הזוכה במכרז;

והואיל: וברצון החברה - על יסוד הצהרותיו והתחייבויותיו של הקבלן בחוזה זה והצעת הקבלן במכרז למסור לקבלן, וברצון הקבלן לקבל על עצמו, את ביצוע העבודות (כהגדרתן לעיל ולהלן) ואת כל ההתחייבויות הכרוכות בכך, והכל בהתאם ובכפיפות לתנאים ולהוראות המפורטים במכרז ובחוזה זה;

והואיל: והקבלן הציע לחברה לקבל על עצמו את ביצוע העבודות נשואות חוזה זה והוא מצהיר כי הוא בעל הידע, המיומנות, הניסיון הדרוש לביצוע העבודות וכי בידיו כל האמצעים, הכלים והעובדים הדרושים לביצוען ברמה הגבוהה ביותר של העבודות וכי הוא מוכן לקבל על עצמו את ביצוע העבודות במועדים ובתנאים כמפורט בחוזה זה;

והואיל: ושני הצדדים הסכימו לבצע את העבודות של הקבלן שלא במסגרת יחסי עבודה הנהוגים בין עובד למעביד, אלא כאשר הקבלן פועל כבעל מקצוע עצמאי המעניק את שירותיו לחברה על בסיס קבלני ומקבל תמורת ביצוע העבודות, כמתחייב ממעמד זה, בהתאם לאמור בחוזה זה;

והואיל: והחברה הסכימה להתקשרות עם הקבלן על בסיס קבלני על כל המתחייב והמשתמע מכך הן לעניין תעריפי התשלומים והן לעניין הזכויות והחובות ההדדיות וזאת בהתחשב באופי העבודות על פי חוזה זה ההולמים את אופי העסקה על פי התקשרות לביצוע עבודה ואינם הולמים התקשרות במסגרת יחסי עובד מעביד ;

והואיל: וברצון הצדדים להגדיר ולהסדיר את היחסים המשפטיים ביניהם, הכל כמפורט לעיל ולהלן בחוזה זה ;

אי לכך הוסכם, הוצהר והותנה בין הצדדים כדלקמן:

- 1. כללי**
- 1.1 המבוא והנספחים לחוזה זה מהווים חלק בלתי נפרד מחוזה זה ויפורשו יחד עימו.
 - 1.2 כותרות הסעיפים משמשות לנוחיות בלבד והן לא יפורשו יחד עם חוזה זה.
 - 1.3 הצדדים מסכימים בזאת כי כל שינוי או תיקון לחוזה זה יתבצע בכתב וישא עליו את חתימות הצדדים שאם לא כן לא יהיה לו תוקף שהוא.
 - 1.4 נתגלתה סתירה או בעיה של פרשנות, בין נספחי החוזה לבין עצמם, או בינם לבין החוזה, או בין תנאי החוזה לבין עצמם, או בקשר עם החוזה ו/או ביצועו, תכריע הפרשנות שתיתן החברה לסתירה ו/או לבעיית הפרשנות הנ"ל.
 - 1.5 כנציג החברה לצורך הסכם זה ישמש מנהל אגף התפעול בחברה (להלן: "המנהל").
 - 1.6 הנספחים לחוזה זה:
 - 1.6.1 **נספח א' -** מסמכי מכרז פומבי 4/2021 שפורסם על ידי החברה, כולל הצעתו של הקבלן במכרז.
 - 1.6.2 **נספח ב' -** כתב כמויות ומחירים.
 - 1.6.3 **נספח ג' -** ביטוח.
 - 1.6.4 **נספח ג' 1 -** אישור קיום ביטוחי הקבלן.
 - 1.6.5 **נספח ג' 2 -** הצהרת הקבלן, עבודות בחום.
 - 1.6.6 **נספח ד' -** נוסח ערבות בנקאית.
 - 1.6.7 **נספח ה' -** מפרטים טכניים + תוכניות

מהות החוזה – מסגרת

2.

- 2.1 החברה מוסרת בזאת לקבלן והקבלן מתחייב לבצע עבודות מסגרות שונות וכן הספקת ציוד ו/או חומרים ו/או מוצרים הקשורים עם מסגרות, לפי מטלות אשר תוצאנה לקבלן מעת לעת בהתאם לצורכי החברה ובהתאם להוראות והנחיות נוספות שתינתנה מידי פעם על ידי המנהל, כהגדרתו בחוזה זה, וזאת בשקידה, בהקפדה וברמה מקצועית גבוהה (לעיל ולהלן: "העבודות").
- 2.2 הקבלן מצהיר כי ידוע לו כי ההתקשרות בין הצדדים הנה התקשרות מסגרת וכי אין בהוראות החוזה בכדי לחייב את החברה להוציא לקבלן מטלות לביצוע העבודות, כולן או חלקן, ו/או מטלות נוספות בהיקף כלשהו.
- 2.3 הקבלן מוותר בויתור סופי ומוחלט על כל טענה ו/או תביעה בכל מקרה בו לא תוצאנה לו מטלות כלל.
- 2.4 התחייבויות הקבלן לביצוע העבודות ו/או (לפי העניין) הפעולות המפורטות בסעיף זה לעיל, באות להוסיף על כל חובה של הקבלן לפעול על פי כל דין ו/או נוהג ו/או כללים מקצועיים הקיימים ומוחלים במסגרת ביצוע עבודות מסוג העבודות אותן הוא מבצע עבור אחוזות החוף.
- 2.5 מוסכם בין הצדדים כי אין בהוראות חוזה זה בכדי למנוע מהחברה מלהתקשר עם קבלן אחר ו/או נוסף, במהלך תקופת חוזה זה ולאחריו, לשם קבלת שירותים דומים ו/או ביצוע עבודות דומות.

העבודות

3.

הקבלן מתחייב בזאת ליתן לחברה שירותים ו/או לבצע עבור החברה עבודות כמפורט להלן:

- 3.1 העבודות על פי חוזה זה יכללו ביצוע עבודות מסגרות שונות וכן הספקת ציוד ו/או חומרים ו/או מוצרים הקשורים עם מסגרות, אשר תכלולנה, בין היתר, הספקת מוצרים כגון עמודי דיזינגוף, גדר איסכורית, אלמנט חסימה, וכן הספקת סככות קירוי לעמדות תשלום, בהתאם למפרט הטכני המצורף לחוזה זה **כנספח ה'**, הכל על פי צרכי החברה ודרישותיה, כפי שיהיו מעת לעת ובהתאם למפורט בכתב הכמויות והמחירים המצויים ב'**כנספח ב'** לחוזה זה.
- 3.2 העבודות תבוצענה על ידי הקבלן לאחר קבלת הוראה (מטלה) מאת החברה ובהתאם להנחיותיה.
- 3.3 הציוד והחומרים שיועמדו על ידי הקבלן לצורך ביצוע העבודות יהיו במצב תקין ושמיש ויהיו בעלי כשירות להפעלה על פי חוק ויופעלו על ידי כוח אדם מיומן, מנוסה ובעל רישיון תקף להפעלת הציוד מהסוג שיידרש.
- 3.4 למען הסר כל ספק, פעולותיה של החברה ו/או כל מי מטעמה, לרבות המנהל, לא יטילו על החברה אחריות כלשהי לגבי טיב העבודות ולא יגרעו מאי אלו התחייבויותיו של הקבלן על פי חוזה זה.
- 3.5 החברה תהיה רשאית להנחות את הקבלן להתקשר עם קבלני משנה שזהותם תיקבע על ידי החברה, עבור ביצוע עבודות ייחודיות בהתאם לשיקול דעתה ודרישותיה של החברה.
- 3.6 העבודות תבוצענה באופן יעיל ומהיר על מנת לסיים את המשימה בזמן הקצר ביותר.

אחריות ותיקונים

.4

- 4.1 לצורך חוזה זה, תקופת האחריות פירושה – 12 (שנים עשר) חודשים. מניינה של תקופת האחריות יתחיל במועד השלמת ביצוע כל עבודה ו/או התקנה ו/או החלפה של כל ציוד ו/או עבודת מסגרות ו/או אביזר על פי חוזה זה.
- 4.2 פגמים, ליקויים, קלקולים ואי התאמות כלשהם שהתגלו תוך תקופת האחריות, בעבודה שבוצעה לפי חוזה זה ו/או בציוד ו/או בחלק חילוף ו/או באביזר שהותקן ו/או הוחלף על פי חוזה זה, יהיה הקבלן חייב לתקנם על חשבונו והוצאותיו, במועדם ובתנאים שיקבעו על ידי המנהל. תקופת האחריות בקשר לתיקון פגמים, ליקויים, קלקולים ו/או אי התאמות כאמור, תהא 12 (שנים עשר) חודשים, ממועד השלמת ביצועם לשביעות רצון המנהל.
- 4.3 הקבלן יעמיד צוות עבודה זמין לקריאה ככל ויידרש על ידי החברה, בעבור תיקוני שבר בנכסי החברה בטווח זמן של עד 3 שעות לאורך 24 שעות ביממה, 365 ימים בשנה.
- 4.4 אם, לדעת המנהל, אין הפגמים, הליקויים, הקלקולים או אי ההתאמות בעבודה שבוצעה לפי חוזה זה ו/או בציוד ו/או בחלק חילוף ו/או אביזר שהותקן ו/או הוחלף על פי חוזה זה ניתנים לתיקון, יהיה הקבלן חייב בתשלום פיצויים לחברה בסכום שייקבע על ידי המנהל.
- 4.5 אין באמור לעיל כדי לפגוע בזכות המנהל לכל סעד נוסף ו/או אחר על פי החוזה ו/או על פי כל דין.

הצהרות הקבלן

.5

- 4.1 הקבלן מצהיר כי יש לו את כל הציוד והחומרים הנדרשים לצורך ביצוע העבודות, וכן כוח אדם מקצועי להפעלתם - והוא מסוגל ומתחייב לספק לחברה את השירותים על פי חוזה זה ו/או לבצע את העבודות עבור החברה על פי חוזה זה. כן מצהיר הקבלן כי השירותים הנדרשים והעבודות הנדרשות בחוזה זה בהירים לו, וכי הוא מתחייב לבצעם במרב הקפדנות, היעילות והידע המקצועי ולשביעות רצונה המלא של החברה.
- 4.2 הקבלן מצהיר בזאת כי ידוע לו כי האחריות לטיב העבודות והתחייבויותיו האחרות על פי חוזה זה חלות עליו בלבד.
- 4.3 הקבלן מצהיר בזאת כי ידוע לו שאין בכל האמור בחוזה זה או בכל הודעה שתינתן על פיו כדי לשחררו מכל חובה או צורך לקבל כל רישיון, היתר או רשות או מן הצורך לשלם מס, היטל, אגרה, תשלומי חובה וכיו"ב, המוטלים עליו על פי כל דין.
- 4.4 הקבלן מצהיר כי ידוע לו שהצהרותיו על פי סעיף זה היוו, בין היתר, את הבסיס להתקשרות בינו ובין החברה על פי חוזה זה.

התחייבויות הקבלן

.6

- בכל האמור לגבי העבודות ומבלי לגרוע מהתחייבויותיו האחרות של הקבלן על פי חוזה זה:
- 6.1 הקבלן מתחייב בזאת להעסיק כוח אדם מיומן לביצוע התחייבויותיו על פי חוזה זה ולהשתמש במספר עובדים שיספיק בכל עת לביצוע התחייבויותיו על פי חוזה זה. כן ידאג הקבלן להנהגת שיטות עבודה בטוחות ולבצע את העבודות על פי כללי הבטיחות החלים או שיחולו על פי הוראות כל דין.

6.2 הקבלן מתחייב לבצע את העבודות באופן מדויק, ברמה מקצועית גבוהה, בנאמנות, בדיוקנות, במומחיות וכי הצוות שיעסיק יהיה בעל כל הכישורים המתאימים לביצוע העבודות, בהתאם לאמור בחוזה זה ובמועדים שיידרש.

6.3 הקבלן מתחייב בזאת כי הוא יהיה אחראי באחריות מוחלטת למהימנות עובדיו וליושרם האישי ויפצה את החברה ו/או את עובדי החברה ו/או את הקבלנים בשירותי החברה ו/או כל צד שלישי אחר בגין כל נזק שיגרם לה כתוצאה מגניבה או חבלה או הפרת אמון שנגרמה על ידי אחד מעובדיו ו/או שלוחיו ו/או מי מטעמו של הקבלן.

6.4 הקבלן מתחייב בזאת כי בכל עת במהלך ביצוע העבודות יהיו הקבלן, עובדיו וכל מי מטעמו כפופים להוראות הביטחון והבטיחות שינתנו במקום.

6.5 הקבלן מתחייב בזאת להעסיק עובדים שהם אזרחי מדינת ישראל.

6.6 מבלי לגרוע מהאמור בסעיף זה תהא החברה רשאית להורות לקבלן, בין בעל פה ובין בכתב ולפי שיקול דעתה, לחדול מלהעסיק בביצוע העבודות כל עובד מעובדיו של הקבלן והקבלן יהא חייב להפסיק את עבודת העובד, כאמור, מייד עם דרישת החברה לעשות כן. החברה לא תפצה את הקבלן בדרך כלשהי בעד הפסדים או נזקים שנגרמו לו בשל הדרישה כאמור לעיל.

6.7 הקבלן מתחייב בזאת למסור לחברה, מיד לאחר קבלת דרישה לכך או עם סיומו של חוזה זה - לפי המוקדם ביניהם - את כל המידע והמסמכים או חומר אחר שנמסר לו, התקבל על ידיו, או הוכן על ידיו בקשר עם ביצוע העבודות.

7. התמורה

7.1 בגין ביצוע העבודות וביצוע יתר התחייבויותיו של הקבלן על פי חוזה זה יהא הקבלן זכאי לתמורה כמפורט בכתב הכמויות, **נספח ב'** לחוזה זה, בכפוף להנחה שהוצעה על ידי הקבלן במסגרת המכרז.

7.2 מוסכם בין הצדדים כי תשלום בגין עבודה ו/או ציוד ו/או חלק חילוף ו/או אביזר אשר אינם מצוינים בנספח ב' לחוזה זה, יהיה על פי הצעת מחיר שתינתן על ידי הקבלן, אשר תבוסס על מחירון הקבלן ותאושר על ידי החברה מראש ובכתב.

7.3 כל מוצר ו/או חלק ו/או חלק חילוף שיסופק על ידי הקבלן במסגרת השירותים יעבור לבעלותה המלאה של החברה מיד עם התקנתו, אף אם טרם שולמה תמורתו לקבלן.

7.4 הקבלן מתחייב ומצהיר כי לא תעמוד לו וכי לא יעלה כל טענה בדבר תנית שימור בעלות מכל מין וסוג שהוא כלפי החברה ו/או העירייה.

7.5 התמורה המגיעה לקבלן מהחברה עבור העבודות שבוצעו על ידי הקבלן תשולם לו בתוך שוטף+ 45 יום מהיום שבו אושרה החשבונית ע"י המנהל.

תשלום חשבון ו/או חלקי חשבונית לא מאושרים יעוכב ללא חבות עד לבירור הסופי ואישורם על ידי החברה.

- 7.6 התמורה תשולם לקבלן בהעברה בנקאית לחשבון הקבלן, בהתאם לפרטים שיועברו על ידו לאגף הכספים של החברה. לחברה שמורה הזכות, לפי שיקול דעתה הבלעדי, לשלם את התמורה באמצעי תשלום אחרים. החברה אינה מתחייבת כלפי מאן דהוא כי תשלום התמורה יעשה בדרך זו או אחרת ו/או לחשבון בנק זה או אחר.
- 7.7 לתמורה יתווסף מס ערך מוסף שישולם על ידי החברה לקבלן במועד תשלומו של כל תשלום ותשלום על פי חוזה זה וכנגד הוצאת חשבונית מס כחוק.
- 7.8 כל מס או היטל או תשלום חובה מכל סוג החלים או אשר יחולו בעתיד על העבודות או על העסקה שעל פי חוזה זה יחולו על הקבלן וישולמו על ידו.
- 7.9 החברה תהיה רשאית לנכות מהסכומים המגיעים לקבלן כל סכום שיגיע לה לפי חוזה זה ותהיה רשאית לנכות סכומים שעל הקבלן לנכות לפי כל דין, כגון מיסים, היטלים ותשלומי חובה אחרים, והעברתם למוטב יהווה תשלום לקבלן, הכל מבלי לגרוע מכל סעד אחר העומד לחברה על פי חוזה זה ו/או על פי כל דין.
- 7.10 מוצהר ומוסכם כי התמורה הינה קבועה ומוחלטת וכוללת את שכר המפעילים, דלק שמנים, הובלה מהיעד ו/או אליו וחזרה לבסיס החברה, שמירה על הציוד המשמש לביצוע העבודות וכד' וכי היא כוללת תמורה נאותה והוגנת לקבלן, לרבות רווח עבור כל ההוצאות הכרוכות והנובעות מהעבודות וכן יתר התחייבויותיו של הקבלן על פי חוזה זה או על פי כל דין והקבלן לא יתבע ולא יהיה רשאי לתבוע מהחברה העלאות או שינויים בתמורה, בהתאם לתנאי חוזה זה, בין מחמת עלויות שכר עבודה, שינויים בשער החליפין של המטבע, הטלתם או העלאתם של מיסים, היטלים או תשלומי חובה אחרים מכל מין וסוג, בין ישירים ובין עקיפים או מחמת כל גורם נוסף אחר.
- 7.11 בכל מקרה ועל אף האמור בכל מקום בחוזה זה, ומבלי לגרוע מכל זכות או סעד שעומדים או שיעמדו לזכות החברה על פי חוזה זה, או הדין, התמורה על פי חוזה זה תשולם לקבלן לאחר שהחברה אישרה כי ביצוען של העבודות, או של כל חלק וחלק מהן, נעשו בהתאם לאמור בחוזה זה ולשביעות רצונה המלא.

8. אי תחולת יחסי עובד מעביד

- 8.1 הקבלן מצהיר בזאת כי בביצוע התחייבויותיו על פי חוזה זה הוא פועל כקבלן עצמאי וכי עליו בלבד תחול האחריות המלאה, הבלעדית והמוחלטת בכל מקרה של פגיעה, פגיעה, נכות, מוות, נזק או הפסד שיקרו או יגרמו לעובדיו ו/או למי מטעמו, לחברה ולעובדיה ו/או לכל צד שלישי תוך כדי או עקב ביצוע או מחדל מהתחייבויותיו של הקבלן על פי חוזה זה.
- 8.2 הקבלן מצהיר כי אין בחוזה זה או בתנאי מתנאיו כדי ליצור בין הקבלן או מישהו מטעמו לבין החברה יחסי עובד ומעביד, וכי כל העובדים שיועסקו מטעם הקבלן בביצוע העבודות, ויתר התחייבויותיו של הקבלן על פי חוזה זה יהיו ויחשבו כעובדים של הקבלן בלבד ולא יהיו בינם ובין החברה כל יחסי עובד ומעביד.
- מבלי לגרוע מהאמור לעיל, הואיל והקבלן משמש כקבלן עצמאי בביצוע העבודות הוא יהיה אחראי כלפי עובדיו או מישהו מטעמו בקשר לכל התחייבויותיו בחוזה זה בגין כל מקרה של פגיעה, נכות, מוות, נזק או הפסד שיקרו או יגרמו להם, בין במישרין ובין בעקיפין, כתוצאה מתאונה שאירעה בעת העבודה ובקשר אליה או בשעת הליכה לעבודה וחזרה ממנה.

8.3 מוצהר ומוסכם בזה בין הצדדים כי הקבלן משמש כקבלן עצמאי לביצוע העבודות ויתר התחייבויותיו לפי חוזה זה והוא בלבד ישא בכל התשלומים, ההוצאות והמסים, בקשר עם העסקתם של העובדים ו/או מי מטעמו, לרבות שכר עבודה, מס הכנסה, ביטוח לאומי, מס בריאות וכל מס ו/או היטל ו/או מלווה ו/או כל תשלום סוציאלי אחר, כפי שיקבעו וישתנו מעת לעת, ואין לראות בכל זכות הניתנת על פי חוזה זה לחברה, לרבות לפקח, להדריך או להורות לקבלן, או לעובדים מטעם הקבלן, אלא אמצעים להבטחת ביצוע הוראות חוזה זה במלואן, ולא תהיינה לקבלן או לעובדים מטעמו, כל זכויות של עובד המועסק על ידי החברה והם לא יהיו זכאים לכל תשלומים, פיצויים, או הטבות, או זכויות של עובד כלפי מעבידו מטעם החברה.

8.4 הקבלן מתחייב לקיים בכל תקופת חוזה זה לגבי העובדים שיועסקו על ידו בביצוע העבודות ויתר התחייבויותיו על פי חוזה זה את האמור בהוראות כל דין, לרבות דיני העבודה וכן את האמור בהוראות ההסכמים הקיבוציים הכלליים, שבין לשכת התיאום של הארגונים הכלליים לבין ההסתדרות ו/או כל חוזה קיבוצי שנערך שהוא בר תוקף בענף המתאים, או כפי שהסכמים אלה יוארכו, או יתוקנו בעתיד, לרבות צווי ההרחבה שהוצאו ו/או שיוצאו על פי הסכמים אלה.

8.5 החברה תהיה זכאית לסרב להעסקת כל עובד על ידי הקבלן, וכמו כן תהיה זכאית לדרוש מהקבלן להפסיק את עבודתו של כל עובד ועובד - הכל לפי שיקול דעתה הבלעדי - והקבלן מתחייב למלא בעניין זה מייד את הוראות החברה ללא שהחברה תהיה חייבת לנמק את החלטתה. החברה לא תהיה חייבת לפצות את הקבלן בדרך כלשהי בגין הפסדים, או נזקים, שעשויים להיגרם לו בשל סירוב לקבל עובד, או הרחקתו של עובד כאמור. למען הסר כל ספק, כל פעולה מפעולות החברה על פי ס"ק זה אינה גורעת מהאמור בסעיף 8 זה לעניין העדר יחסי עבודה שבין עובד למעביד בין הקבלן לחברה.

8.6 היה ומכל סיבה שהיא, יקבע בית משפט ו/או בית דין, כי עובד, או עובדים של הקבלן, הינם עובדים של החברה, בין ביחד עם הקבלן ובין בנפרד, כי אז מתחייב הקבלן לפצות ולשפות את החברה, מייד לפי דרישתה הראשונה, על כל סכום, ללא יוצא מן הכלל, שהחברה תידרש לשלם לכל אדם ו/או גוף בקשר עם כל קביעה וקביעה כזו, לרבות כל ההוצאות המשפטיות הקשורות לנ"ל.

9. תקופת ההתקשרות

9.1 תקופת ההתקשרות על פי חוזה זה תהא ל-36 חודשים, החל מיום 19.5.2021, ועד ליום 18.5.2024.

9.2 החברה תהא רשאית, לפי שיקול דעתה הבלעדי, להאריך את תקופת ההתקשרות הנזכרת בס"ק 9.1 לעיל בשתי תקופות נוספות, בנות 12 חודשים כל אחת, ובסך הכל, במצטבר, עד 24 חודשים נוספים, וזאת בהודעה בכתב שתימסר לקבלן 45 יום לפחות לפני תום תקופת ההתקשרות (להלן: "תקופת ההתקשרות המוארכת"). אחוזות החוף תהא רשאית לנהל מו"מ עם הקבלן טרם החלטתה בדבר מימוש האופציה הקנויה לה על פי סעיף זה. בתקופת ההתקשרות המוארכת יחולו הוראות חוזה זה, בשינויים המחויבים.

אמצעי זהירות

.10

הקבלן יספק על חשבונו הוא בכל מקום שיהיה צורך בכך או שיידרש על ידי החברה או שיהיה דרוש על פי דין או על פי הוראה מצד חברה מוסמכת כלשהי שמירה, גידור, סימון, שילוט ושאר אמצעי זהירות לביטחוננו ונוחיותו של הציבור ולשמירת האתר ו/או הרכוש בו מבוצעות העבודות, מפני כל נזק מסיבה הקשורה או הנובעת מביצוע העבודות. הקבלן מתחייב לבצע את העבודות בניסיון לצמצם ככל האפשר כל הפרעה לשירותי החברה, לקבלנים בשירותיה ו/או באתר ביצוע השירות ו/או לתפעולם התקין של החניונים.

מבלי לגרוע מהאמור, הקבלן מתחייב לפעול בהתאם להוראות חוברת הוראות הבטיחות בעבודה המתפרסמת על ידי החברה מעת לעת, והמחייבת את מבצעי העבודות עבור החברה.

אחריות לנזקים

.11

11.1 הקבלן מקבל על עצמו את האחריות בגין כל נזק ו/או פגיעה ו/או אובדן מכל סוג שהם לרבות לגוף ו/או לרכוש שייגרמו לחברה ו/או לעירייה, לעובדיה, לעושי דברן, למוזמניהן וכל מי מטעמן וכן לקבלן, לעובדיו, לעושי דברו, למוזמניו ולכל מי מטעמו, וגם כל גוף, אדם או צדדים שלישיים כלשהם, עקב מעשה או מחדל של הקבלן, עובדיו, שליחיו, או כל מי שבא מכוחו או מטעמו תוך כדי ביצוע התחייבויותיו על פי חוזה זה ויהיה חייב לסלקו לניזוקים, וכן הוא מתחייב לפצות את החברה ו/או העירייה על כל סכום שתחויב החברה ו/או העירייה לשלם בקשר לנזקים המפורטים לעיל. אחריותו של הקבלן תהא תקפה אף אם תחויב החברה ו/או העירייה בתשלום לניזוק כלשהו או לכל אדם או גורם אחר בגין היותה בעלי המקרקעין ו/או מחזיקה במקרקעין או מכל טעם אחר של אחריות, או על יסוד כל סיבה אחרת.

11.2 למען הסר ספק מוסכם כי הקבלן יהיה אחראי לכל נזק לגוף ו/או לרכוש מכל מין וסוג שהם שייגרמו לו ו/או למי מהמועסקים על ידו לרבות נהגים, סבלים כל אדם אחר הקשור עימו בקשר עם התחייבויותיו על פי חוזה זה

11.3 הקבלן מתחייב לתקן כל נזק ולהשלים ולהיטיב כל נזק או אובדן שנגרמו כאמור לעיל בס"ק 11.1 וזאת מיד או במועד סביר לאחר קרותם, ועד שיעשה כן תהא החברה רשאית לעשות זאת במקומו ולהיפרע מהקבלן, בין בדרך של קיזוז או עיכוב תשלומים ובין על פי כל דין וחוק.

11.4 סיומו של חוזה זה ו/או השלמת עבודה מהעבודות על פיו ו/או שירות מהשירותים על פיו לא יהיה בהם כדי לגרוע מאחריות הקבלן לגבי נזקים שעילת התביעה בגינם נובעת מחוזה זה ו/או מהשירותים ו/או מהעבודות ו/או מהציוד או קשורה אליו.

ביטוח

.12

מבלי לגרוע מאחריותו ומהתחייבויותיו של הקבלן על פי כל דין ו/או על פי חוזה זה, מתחייב הקבלן לערוך ולקיים על חשבונו, את הביטוחים וההוראות המפורטים בנספח הביטוח המסומן **כנספח ג'** וכן באישור קיום ביטוחי הקבלן המסומן **כנספח ג'1**, המצורפים להסכם זה ומהווים חלק בלתי נפרד ממנו.

- 13.1 להבטחת מילוי כל התחייבויות הקבלן לפי הוראות החוזה במלואן ובמועדן, ימציא הקבלן לחברה במעמד חתימת החוזה, ערבות בנקאית צמודה, של אחד הבנקים המסחריים הגדולים בישראל, אוטונומית ובלתי מותנית, בתנאים ובנוסח הקבועים בנספח ד' לחוזה זה (להלן: **"הערבות" או "ערבות הביצוע"**).
- 13.2 מבלי לגרוע מכלליות האמור לעיל ולמען הסר ספק בלבד מובהר בזאת כי הערבות תשמש אף להבטחת התחייבויותיו של הקבלן על פי סעיף 4 לחוזה זה [אחריות ותיקונים].
- 13.3 הערבות תהא בסכום 100,000 ₪ (מאה אלף שקלים חדשים).
- 13.4 הערבות תהא צמודה למדד המחירים הכללי לצרכן. מדד הבסיס יהא המדד הידוע במועד חתימת חוזה זה.
- 13.5 הערבות תהא בתוקף מיום חתימת החוזה ועד 90 יום לאחר תום תקופת ההתקשרות. מומשה האופציה על ידי החברה ותקופת ההתקשרות הוארכה, תוארך הערבות הבנקאית לתקופה של 90 יום לאחר תום תקופת ההתקשרות המוארכת.
- 13.6 הקבלן מתחייב להאריך מפעם לפעם את תוקף הערבות, לפי דרישת החברה, לפחות 30 יום לפני מועד פקיעתה.
- 13.7 כל ההוצאות הקשורות במתן הערבות ו/או בהארכת תוקפה ו/או בגבייתה ו/או בהגדלת היקפה לפי העניין, יחולו על הקבלן וישולמו על ידו.
- 13.8 אין במתן הערבות ו/או במימושה על ידי החברה כדי לגרוע מחיוביו של הקבלן כלפי החברה על פי החוזה ו/או על פי הוראות כל דין ו/או בכדי לגרוע מזכויות החברה לתבוע כל סעד המגיע ו/או שיגיע לה על פי החוזה ו/או על פי כל דין.
- 13.9 במקרה של מימוש הערבות כולה או חלקה, חייב הקבלן להמציא מיד לחברה ערבות חדשה, לתקופה ובתנאים הזהים לערבות שמומשה, לרבות סכום הערבות.
- 13.10 החברה זכאית לגבות מהקבלן כל תשלום ו/או פיצוי ו/או כל שיפוי שיגיעו לו מהקבלן על פי החוזה ו/או על פי כל דין, על ידי מימוש הערבות.
- 13.11 מבלי לגרוע מכלליות האמור, במקרה בו הקבלן יפר תנאי מתנאי החוזה, תהא החברה רשאית, מבלי לגרוע ו/או לפגוע בזכויותיה על פי הוראות החוזה ו/או הוראות כל דין, לחלט את סכום הערבות כולו או חלקו, לפי שיקול דעתו הבלעדי, מבלי שהקבלן יוכל להתנגד לחילוט האמור.
- 13.12 מובהר בזאת כי במקרה של חילוט הערבויות על ידי החברה, תקבע החברה על פי שיקול דעתה הבלעדי את סדר זקיפת הסכומים.
- 13.13 אין בגובה הערבות כדי לשמש הגבלה או תקרה להתחייבויותיו של הקבלן במקרה של מימושה.

.14

שיפוי

חויבה החברה ו/או העיריה לשלם כל סכום בגין חיוב שעל פי חוזה זה חב בו הקבלן בין אם הוא נובע מתביעתו של עובד הקבלן או עובד של החברה או של צד שלישי או של מבטח או מכל מקור אחר, תהא היא זכאית לשיפוי ופיצוי מלא מאת הקבלן על כל נזק שנגרם לה כאמור בגובה אותו סכום בתוספת כל הוצאותיה לרבות הוצאות משפטיות ושכר טרחת עורך דין שיהיו לה בקשר לתביעתה בגין האמור, בתוספת הצמדה והקבלן יחזיר לה סכומים אלה מיד לאחר שהחברה תגיש לו דרישה ובה פירוט הוצאות שנגרמו לה כאמור. החברה תודיע לקבלן על כל מקרה שהוא נתבע על פי סעיף זה.

.15

העברת זכויות

הקבלן לא יהיה רשאי לבצע כל עסקה בקשר עם זכויותיו ו/או התחייבויותיו, בקשר עם החוזה, לרבות, להעביר, להמחות או לשעבד כל זכות מזכויותיו, או מהתחייבויותיו על פי חוזה זה, או בקשר אליו, אלא אם כן ניתנה לכך רשותה של החברה, מראש ובכתב. לצורך סעיף זה, תחשב כהעברה גם כניסה לשותפות עם אדם אחר, או כל גוף משפטי מאוגד, או בלתי מאוגד, או הקמת חברה לצורך ביצוע התחייבויותיו על פי חוזה זה.

.16

הוראות הדין, החברה ובטיחות

הקבלן מתחייב בזאת כי הוא או מי מעובדיו ימלאו אחר הוראות כל חוק ודין והוראות החברה בנוגע לביצוע העבודות והתחייבויותיו על פי חוזה זה ולקיומן ובמיוחד למלא ולפעול על פי תקנים קיימים או מומלצים ובהתאם להוראות הדין והחברה בנוגע לבטיחות, רישוי, תברואה, בריאות, ניקיון וגהות עובדים.

.17

הפרת החוזה וביטולו

17.1 בנוסף לכל האמור בחוזה זה ומבלי לגרוע מכל זכות וסעד העומדים לחברה על פי חוזה זה או הדין, החברה תהיה רשאית לבטל חוזה זה על ידי מתן הודעה בכתב ומראש לקבלן. ניתנה הודעה כאמור יסתיים תוקפו של החוזה תוך 30 יום מיום מסירת ההודעה לקבלן.

הופסק החוזה כאמור יהא הקבלן זכאי לתשלום רק בגין העבודות שביצע בפועל עד למועד הנקוב בהודעת החברה, כמועד סיום החוזה.

17.2 בוטל החוזה כאמור לעיל, לא תהיה לצד מהצדדים כל תביעה או טענה לפיצויים, או טענה למניעת רווח בגין הביטול, ובלבד שהצדדים מילאו את התחייבויותיהם ההדדיות לפי חוזה זה עד למועד סיומו של החוזה.

17.3 מבלי לגרוע מן האמור לעיל ומכל זכות או סעד שיעמדו לחברה על פי החוזה או הדין, מוסכם במפורש כי בקרות אחד או יותר מהמקרים שיפורטו להלן, תהא החברה זכאית לבטל את החוזה מיד:

17.3.1 הקבלן הפר את החוזה הפרה יסודית.

17.3.2 הקבלן המחח ו/או הסב ו/או שיעבד את זכויותיו על פי החוזה, כולן או מקצתן, ללא אישור החברה;

17.3.3 הקבלן בא בדברים עם נושיו לשם הסדר חובות כללי מפאת אי יכולת פירעון;

17.3.4 הקבלן חדל בפועל מלנהל עסקיו ו/או מלבצע את העבודות;

17.3.5 הוצא נגד הקבלן צו כינוס נכסים ו/או צו פירוק ו/או הוכרז הקבלן פסול דין.

17.3.6 הקבלן התפרק מרצון, או על פי צו של בית משפט.

17.3.7 הוטל עיקול (או בוצעה כל פעולת הוצאה לפועל אחרת) על רוב נכסי הקבלן או על נכסים מהותיים של הקבלן ו/או נכסים הדרושים לקבלן לצורך ביצוע העבודות, ובלבד שהעיקול האמור לא הוסר תוך 30 (שלושים) ימים מיום הטלתו.

קיזוז, עכבון וויתור

18.

18.1 הקבלן מוותר בזה על כל זכות קיזוז ו/או עיכבון כלפי החברה ו/או העירייה ו/או מי מטעמן, מכל מין וסוג שהוא ומכל סיבה שהיא.

18.2 החברה תהא רשאית לקזז ו/או לעכב מכל סכום המגיע לקבלן מהחברה, מכל מקור שהוא, כל סכום המגיע לה מהקבלן על פי הוראות חוזה זה ו/או על פי כל דין, לרבות בגין כל נזק, הפסד, הוצאה ו/או מניעת רווח שנגרמו לחברה מחמת מעשה או מחדל של הקבלן או מחמת ביטול חוזה זה, ובלבד שמסרה לקבלן הודעה המפרטת את הטעמים לקיזוז. מובהר, כי האמור לעיל אינו פוגע בכל זכות נוספת ו/או אחרת המוקנית לחברה על פי חוזה זה ו/או על פי כל דין.

19 העדר ויתור

במקרה והחברה לא תשתמש במקרה מסוים או במקרים מסוימים בזכויותיה לפי חוזה זה, לא יחשב הדבר כויתור, ארכה, הנחה, או הימנעות מזכויות אלה על פי חוזה זה או על פי כל דין, לא לגבי המקרה המסוים ולא לגבי מקרים לאחר מכן, ולא ישמשו מניעה לכל תביעה, והחברה תוכל תמיד להשתמש בזכויותיה בכל עת.

20 חוזה ממצה

חוזה זה ממצה את כל זכויות הצדדים בקשר לנושאים הנדונים בו. כל שינוי ו/או תוספת ו/או ארכה לחוזה זה יהיו ברי תוקף אך ורק אם נערכו בכתב ובחתימת הצדדים לחוזה.

21 חובות הקבלן

בחוזה זה כל החובות החלים על הקבלן חלים גם על עובדיו, משמשיו, שליחיו או מי מטעמו של הקבלן וכל האמור בלשון יחיד אף הרבים במשמע וכן להיפך, וזאת כשאין כוונה אחרת משתמעת.

22 הודעות

הצדדים לחוזה זה מסכימים בזאת שכל הודעה או התראה, בקשר לעניין מענייני החוזה, שתישלח בדואר רשום וממוענת כיאות על פי כתובות הצדדים על ידי צד למשנהו, תחשב כאילו נמסרה לתעודתה עם תום 72 שעות משעת משלוחה בדואר רשום ממשד הדואר. על אף האמור לעיל ניתן למסור הודעה על ידי מסירה ביד ו/או במסירה בכתובת הצדדים או במשרדם ו/או במכשיר פקסימיליה ומועד המסירה או מועד שיגור הפקסימיליה, לפי העניין, הוא זה שיקבע.

23 כתובות הצדדים

כתובות הצדדים לצורך משלוח הודעות בקשר עם חוזה זה כמפורט במבוא לחוזה זה.

24 מקום שיפוט ייחודי

מקום השיפוט הייחודי בכל הקשור לחוזה זה לרבות הפרתו יהיה בבתי המשפט המוסמכים במחוז תל-אביב-יפו.

ולראיה באו הצדדים על החתום:

_____ **ה ק ב ל ן**

_____ **החברה**

אישור

אני הח"מ, עו"ד _____ מרחוב _____ כבא כוחו של הקבלן מצהיר בזאת כי ההחלטה של הקבלן לחתום על חוזה זה נתקבלה כדין, כי החתומים על חוזה זה מוסמך(ים) לחתום עליו וכי חתימת הקבלן מחייבת אותו על פי כל דין.

_____ **עו"ד**

_____ **תאריך**

הופקד מאתר האינטרנט www.ahuzot.co.il

חוזה 4/21

נספח א'

**מסמכי מכרז 4/2021
כולל הצעת הקבלן במכרז**

הופקו מאתר האינטרנט www.ahuzot.co.il

חוזה 4/21

נספח ב'

כתב כמויות ומחירים

הפרקים המפורטים להלן מתוך המהדורה העדכנית האחרונה שהתפרסמה של מאגר מחירי "דקלי" בניה ותשתיות:

פרקים:

02 - עבודות בטון יצוק באתר

19 - מסגרות חרש

11 - עבודות צביעה

60 - מחירי שעות עבודה ושכירת ציוד

68 - בדיקות מעבדה

מאגר מחירי חומרים (חלק ב')

חוזה 4/21

נספח ג' - ביטוח

לצורך נספח זה בלבד:

"החברה" – אחוזות החוף בע"מ ו/או עובדיה ו/או מנהליה.

"העירייה" – עיריית תל אביב-יפו ו/או חברות בנות ו/או החברות העירוניות ו/או עובדים ו/או מנהלים של כל הנ"ל.

מובהר בזה כי אישורי הביטוח שיוצגו ע"י הקבלן אינם באים לצמצם את התחייבויותיו על פי נספח ביטוחי הקבלן והמתכון התמציתי של אישורי הביטוח הינו אך ורק כדי לאפשר למבטחי הקבלן לעמוד בהנחיות הפיקוח על הביטוח לגבי נוסח אישורי ביטוח. הוראות הביטוח המחייבות הן אלו המופיעות בנספח הביטוח כמפורט להלן. על הקבלן יהיה ללמוד דרישות אלו ובמידת הצורך להיעזר באנשי ביטוח מטעמו על מנת להבין את הדרישות וליישמן בביטוחיו ללא הסתייגות.

1. מבלי לגרוע מאחריות הקבלן על-פי חוזה זה ו/או על פי מסמכי המכרז ו/או על פי כל דין, מתחייב הקבלן לערוך ולקיים, על חשבונו, וזאת במשך כל תקופת ההתקשרות על פי החוזה, החל מיום תחילתה כולל עד גמר מכלול העבודות ו/או תקופת השירותים, את הביטוחים המפורטים בסעיפים שלהלן וכן **בנספח ג'1, אישור קיום ביטוחים** - המצורף ומסומן, המהווה חלק בלתי נפרד מחוזה זה (להלן: "**אישור קיום ביטוחי הקבלן**"), על כל תנאיהם, בחברת ביטוח מורשית כדין, ובתנאים אשר לא יפחתו מן המפורט להלן (להלן בהתאמה: "**ביטוחי הקבלן**").

מבלי לגרוע מהאמור לעיל, לבקשת החברה, הקבלן מתחייב להמציא עותק פוליסות הכוללות את ההתחייבויות החוזיות. מוסכם כי ככל שתבקש המצאת עותק פוליסות כאמור, הקבלן רשאי להמציא את עותקי הפוליסות ללא נתונים מסחריים.

2. ביטוחי הקבלן:

2.1 **ביטוח אש מורחב**

המבטח רכוש ו/או ציוד ו/או כלים ו/או מתקנים ו/או חומרים מכל סוג שהוא אשר בבעלות ו/או באחריות הקבלן ו/או המשמשים את הקבלן בביצוע העבודות ו/או כל רכוש אחר המובא לאתרי ו/או לחצרי ו/או למתחמי החברה ו/או לסביבתם על-ידי ו/או עבור הקבלן, בערך כינון, מפני אובדן או נזק עקב הסיכונים המקובלים בביטוח אש מורחב, לרבות אש, עשן, ברק, התפוצצות, רעידת אדמה, סערה וסופה, שיטפון, נזקי נוזלים והתבקעות צינורות, שבר זכוכית, פגיעה על-ידי כלי רכב, פגיעה על-ידי כלי טיס, פרעות, שביתות, נזק בזדון ופריצה.

מבלי לגרוע מהאמור לעיל, הקבלן רשאי שלא לערוך ביטוח רכוש כמפורט לעיל וכן באישור קיום ביטוחי הקבלן, במלואו ו/או בחלקו, ובמקרה זה יחול הפטור כאמור בסעיף 10 להלן כאילו נערך הביטוח במלואו.

2.2 **ביטוח אחריות כלפי צד שלישי**

המבטח את חבות הקבלן על פי דין בגין פגיעה גופנית ו/או נזק לרכוש שייגרם לגופו ו/או לרכושו של אדם ו/או ישות כלשהי בכל הקשור בביצוע העבודות.

הביטוח אינו כפוף לכל הגבלה בדבר: אש, התפוצצות, בהלה, מכשירי הרמה, פריקה וטעינה, חבות בגין וכלפי קבלנים וקבלני משנה, מתקנים סניטריים פגומים, הרעלה, כל דבר מזיק במאכל או משקה, וכן תביעות תחלופי מצד המוסד לביטוח לאומי.

הביטוח אינו כולל חריג רכוש עליו פועלים במישרין.

רכוש החברה ו/או העירייה ייחשב כרכוש צד שלישי ללא כל מגבלה.

הביטוח כולל הרחבת עבודות חוץ.

חריג אחריות מקצועית מבוטל לעניין נזקי גוף בתת גבול אחריות בסך של 2,000,000 ₪ למקרה ובמצטבר לתקופת הביטוח.

2.3 **ביטוח חבות מעבידים**

המבטח את חבות הקבלן על-פי פקודת הנזיקין [נוסח חדש] ו/או חוק האחריות למוצרים פגומים, התש"ס - 1980, כלפי עובדי הקבלן בגין פגיעה גופנית ו/או מחלה מקצועית שתיגרם למי מהם תוך כדי ו/או עקב עבודתם. הביטוח לא יכלול סייג בדבר עבודות בגובה ובעומק, שעות עבודה ומנוחה וכן בדבר העסקת נוער.

3. מבלי לגרוע מהאמור לעיל, ככל שהקבלן עושה שימוש בכלי רכב ו/או בכלי צמ"ה בקשר עם ביצוע העבודות נשוא חוזה זה, הקבלן ו/או מי מטעמו יערכו ביטוח חובה כנדרש על פי דין בגין פגיעה גופנית עקב השימוש בכלי רכב וכן ביטוחי צמ"ה, הכוללים כיסוי לאחריות בגין רכוש של צד שלישי עקב השימוש בכלי רכב ו/או בכלי הצמ"ה בסך שלא יפחת מ – 500,000 ₪ בגין נזק אחד.
4. ביטוחי הקבלן יכללו, בין היתר, את ההוראות הבאות:
 - 4.1. ביטוחי הקבלן ייערכו לפי נוסח שלא יפחת מתנאי "ביט" ו/או מתנאים מקבילים לו.
 - 4.2. המבטח מוותר על זכות התחלוף כלפי החברה ו/או העירייה ו/או מי מהבאים מטעמן, אולם הוויתור על זכות התחלוף כאמור לא יחול כלפי אדם שגרם לנזק בזדון.
 - 4.3. הביטוחים הנ"ל הינם ראשוניים וקודמים לכל ביטוח הנערך על ידי החברה ו/או העירייה ו/או לטובת מי מהן והמבטח מוותר על כל זכות ו/או דרישה ו/או טענה בדבר שיתוף ביטוחים אלה.
 - 4.4. חריג רשלנות רבתי מבוטל בזאת, אך אין בכך מכדי לגרוע מהזכויות והחובות של המבטח והמבוטח ע"פ דין.
 - 4.5. הקבלן לבדו אחראי לתשלום הפרמיות וההשתתפויות העצמיות הנקובות בביטוחי הקבלן.
 - 4.6. הפרה בתום לב של תנאי מתנאי הפוליסות לא תפגע בזכויות החברה ו/או העירייה ו/או מי מהבאים מטעמן לקבלת שיפוי.
 - 4.7. ביטוחי הקבלן לא ייגרעו בגין אי קיום רישוי ו/או הסמכה, לרבות לעניין עבודות בגובה, ו/או אינם כוללים כל התניה בקשר עם רישיון ו/או כל היתר רישוי או היתר רשויות אחר.
5. הקבלן מתחייב למלא אחר כל תנאי הביטוחים הנזכרים בנספח זה לרבות באישור קיום ביטוחי הקבלן, והוא מתחייב, בין היתר, לשלם את דמי הביטוח במלואם ובמועד, לדאוג ולוודא, כי פוליסות ביטוחי הקבלן תחודשנה מעת לעת, לפי הצורך, ותהיינה בתוקף במשך כל תקופת ההתקשרות ו/או העבודות על פי החוזה, ולא לעשות כל מעשה שיש בו כדי לצמצם ו/או להפקיע את תוקף הביטוחים.
6. ללא צורך בכל דרישה מצד החברה, מתחייב הקבלן להמציא לחברה, 7 ימים לפני מועד תחילת ביצוע העבודות עפ"י חוזה זה את אישור קיום ביטוחי הקבלן, כשהוא חתום כדין על ידי המבטח, וכן להמשיך ולהמציא את אישור קיום הביטוחים בגין הארכת תוקפו לתקופה נוספת, מידי שנת ביטוח, למשך כל תקופת ההתקשרות ו/או העבודות על פי החוזה.
- הקבלן מצהיר, כי ידוע לו, כי המצאת אישור קיום ביטוחי הקבלן כשהוא חתום כדין על ידי המבטח הינה תנאי מתלה ומקדמי להתחלת ביצוע העבודות על ידו, ואולם אי המצאתו לא תגרע מהתחייבויותיו של הקבלן על פי חוזה זה ו/או על פי כל דין.
7. מובהר, כי אין בעריכת הביטוחים הנ"ל על ידי הקבלן כדי לצמצם או לגרוע בצורה כל שהיא מהתחייבויותיו בהתאם לחוזה, ולא יהיה בעריכת הביטוחים כדי לשחרר את הקבלן מחובתו לשפות את החברה ו/או את העירייה ו/או את מי מהבאים מטעמן בגין כל נזק ו/או אובדן שהקבלן אחראי לו על פי חוזה זה ו/או על פי דין.
8. החברה תהיה רשאית, אך לא חייבת, לבדוק את אישור קיום ביטוחי הקבלן כאמור לעיל, והקבלן מתחייב לבצע כל שינוי ו/או תיקון ו/או התאמה ו/או הרחבה שיידרשו על מנת להתאים את הביטוחים נושא האישור להתחייבויותיו על פי חוזה זה. הקבלן מצהיר ומתחייב, כי זכויות החברה לעריכת הבדיקה ולדרישת השינויים כמפורט לעיל אינן מטילות על החברה ו/או העירייה ו/או על מי מהבאים מטעמן כל חובה ו/או כל אחריות שהיא לגבי הביטוחים נושא אישור קיום ביטוחי הקבלן, טיבם, היקפם, ותוקפם, או לגבי העדרם, ואין בהן כדי לגרוע מכל חובה ו/או אחריות שהיא המוטלת על הקבלן על פי הסכם זה ו/או על פי כל דין, וזאת בין אם נדרשה עריכת שינויים כמפורט לעיל ובין אם לאו, בין אם בדקה החברה את אישור קיום ביטוחי הקבלן ובין אם לאו.
9. מוסכם בזאת, כי קביעת טיב הביטוחים וגבולות האחריות כמפורט באישור קיום ביטוחי הקבלן הינה בבחינת דרישת מינימום המוטלת על הקבלן, שאינה פוטרת אותו ממלוא חבותו לפי חוזה זה. הקבלן מצהיר ומאשר בזאת כי הוא מנוע מלהעלות כל טענה ו/או דרישה כלפי החברה ו/או העירייה ו/או כלפי מי מהבאים מטעמן בכל הקשור לגבולות האחריות האמורים ו/או כל טענה אחרת בנושא גובה ו/או היקף הכיסוי הביטוחי שהוצא על ידו.
10. מבלי לגרוע מהאמור לעיל, מצהיר הקבלן ומתחייב, כי לא תהיה לו כל טענה ו/או דרישה ו/או תביעה כלפי החברה ו/או העירייה ו/או כלפי מי מהבאים מטעמן, בגין כל נזק שייגרם לרכושו מכל סוג שהוא ו/או לרכוש שבשימושו ו/או באחריותו של הקבלן ו/או לרכוש כלשהו המשמש את הקבלן לצורך ביצוע העבודות ו/או לרכוש כלשהו המובא ע"י הקבלן ו/או מטעמו ו/או עבורו לאתרי ו/או לחצרי ו/או למתחמי החברה ו/או לסביבתם

(לרבות כלי רכב, כלים, מנופים וציוד מכני הנדסי) ו/או בגין נזק תוצאתי, בין אם נערך ביטוח ובין אם לא נערך (ואם נערך גם אלמלא ההשתתפויות העצמיות ו/או ביטוח חסר ו/או הפרת תנאי הפוליסות), והוא פוטר בזאת את מי מהגורמים הנ"ל מכל אחריות לנזק כאמור. יובהר כי פטור כאמור מאחריות לא יחול לטובת אדם שגרם לנזק בזדון.

11. הקבלן מתחייב, כי בהתקשרותו עם ספקים ו/או נותני שירותים אחרים לרבות קבלני משנה במסגרת ו/או בקשר עם העבודות נשוא חוזה זה, הוא יהא אחראי לכלול בהסכמי ההתקשרות עמם סעיף פטור בנוסח כאמור בסעיף 10 לעיל, וכן סעיף לפיו הגורמים הנ"ל מתחייבים לאחוז בביטוחים נאותים ביחס לפעילותם, וזאת למשך כל תקופת התקשרותם עם הקבלן. למען הסר ספק, האחריות הבלעדית לקיום ו/או היעדר כיסוי ביטוחי נאות לקבלני המשנה כאמור לעיל, מוטלת על הקבלן.

12. סעיפים 1-11 לעיל הינם מעיקרי החוזה והפרתו ו/או הפרת תנאי מתנאיו ע"י הקבלן תהווה הפרה יסודית של החוזה.

נספח ג'1 – אישור קיום ביטוחי הקבלן

תאריך הנפקת האישור (DD/MM/YYYY)		אישור קיום ביטוחים	
אישור ביטוח זה מהווה אסמכתא לכך שלמבוטח ישנה פוליסת ביטוח בתוקף, בהתאם למידע המפורט בה. המידע המפורט באישור זה אינו כולל את כל תנאי הפוליסה וחריגיה. יחד עם זאת, במקרה של סתירה בין התנאים שמפורטים באישור זה לבין התנאים הקבועים בפוליסת הביטוח יגבר האמור בפוליסת הביטוח למעט במקרה שבו תנאי באישור זה מטיב עם מבקש האישור.			
מבקש האישור *	המבוטח	אופי העסקה *	מעמד מבקש האישור *
שם אחוזות החוף בע"מ ו/או עיריית תל אביב-יפו ו/או חברות בנות ו/או החברות העירוניות ו/או עובדים ו/או מנהלים של כל הנ"ל.	שם ת.ז. / ח.פ. 510266208	<input type="checkbox"/> נדל"ן <input checked="" type="checkbox"/> שירותים <input checked="" type="checkbox"/> אספקת מוצרים <input type="checkbox"/> אחר:	<input type="checkbox"/> משכיר <input type="checkbox"/> שוכר <input type="checkbox"/> זכין <input type="checkbox"/> קבלני משנה <input checked="" type="checkbox"/> מזמין שירותים <input checked="" type="checkbox"/> מזמין מוצרים <input type="checkbox"/> אחר:
מען גרשון שץ 6 תל אביב	מען		

כיסויים							
סוג הביטוח	מספר הפוליסה	נוסח ומהדורת הפוליסה	תאריך תחילה	תאריך סיום	גבול האחריות/ סכום הביטוח		כיסויים נוספים בתוקף וביטול חריגים יש לציין קוד כסוי בהתאם לנספח ד'
					מטבע	סכום	
רכוש		ביט: _____				₪	309 ויתור על תחלוף לטובת מבקש האישור 313 כיסוי בגין נזקי טבע 314 כיסוי גניבה פריצה ושוד 316 כיסוי רעידת אדמה 328 ראשוניות
צד ג'		ביט: _____			5,000,000	₪	302 אחריות צולבת 307 הרחבת צד ג' – קבלנים וקבלני משנה 309 ויתור על תחלוף לטובת מבקש האישור 315 כיסוי לתביעות המל"ל 321 מבוטח נוסף בגין מעשי או מחדלי המבוטח – מבקש האישור 322 מבקש האישור מוגדר כצד ג' בפרק זה 328 ראשוניות 329 רכוש מבקש האישור ייחשב כצד ג'
חבות מעבידים		ביט: _____			20,000,000	₪	309 ויתור על תחלוף לטובת מבקש האישור 319 מבוטח נוסף- היה וייחשב כמעבידים של מי מעובדי המבוטח 328 ראשוניות

פירוט השירותים (בכפוף, לשירותים המפורטים בהסכם בין המבוטח למבקש האישור, יש לציין את קוד השירות מתוך הרשימה המפורטת בנספח ג'): *

046- רכישת ציוד, 060- עבודות מתכת

ביטול / שינוי הפוליסה *

שינוי לרעת מבקש האישור או ביטול של פוליסת ביטוח, לא ייכנס לתוקף אלא 60 יום לאחר משלוח הודעה למבקש האישור בדבר השינוי או הביטול.

חתימת האישור

המבטח:

הופקד מאתר האינטרנט www.ahuzot.co.il

חוזה 4/21

נספח ג' 2

הנדון : תנאים מיוחדים לביצוע עבודות בחום

תאריך : _____

לכבוד

אחוזות החוף בע"מ (להלן: "החברה")

רחוב גרשון ש"ץ 6

תל אביב

א.ג.נ.,

אני מאשר בזאת, כי ביצוע עבודות כמוגדר בהסכם על ידי ו/או כל הפועל מטעמי, מותנה בקיום הנוהל שלהלן :

1. המונח "עבודות בחום" פירושו: ביצוע עבודות כלשהן הכרוכות בריתוך, הלחמה קשה ורכה, עבודות באמצעות מבער (כגון חיתוך, זיפות ואיטום), עבודות קידוח, השחזה, חיתוך בדיסק, הבערת חומרים וכל עבודה הכרוכה בפליטת גיצים ו/או להבות.
 2. ככל שאבצע "עבודות בחום", אמנה אחראי מטעמי (להלן - "האחראי") שמתפקידו לוודא כי לא תבוצענה עבודות בחום, שלא בהתאם לנוהל זה.
 3. בטרם תחילת ביצוע העבודות בחום, יסייר האחראי בשטח המיועד לביצוע העבודות ויוודא הרחקת חומרים דליקים מכל סוג, ברדיוס של 10 מטר לפחות ממקום ביצוע העבודות בחום, כאשר חפצים דליקים שלא ניתן להרחיקם יש לכסות במעטה בלתי דליק, כגון שמיכת אסבסט או מעטה ברזנט רטוב.
 4. האחראי ימנה אדם אשר ישמש כצופה אש (להלן - "צופה אש"), המצויד באמצעי כיבוי מתאימים וישימים לסוג חומרים הבעירים שבסביבת מקום ביצוע העבודות בחום.
 5. ליד מבצע העבודה יוצב "צופה אש" שמתפקידו להשגיח כל עת ביצועה, כי אש או ניצוצות אינם מתפתחים לכלל שריפה.
 6. על "צופה אש" להמשיך ולהשגיח על סביבת העבודה, לפחות 30 דקות מתום ביצועה, תוך שהוא מוודא כי לא נותרו כל מקורות להתלקחות חוזרת.
- מובהר, כי נוהל זה מהווה התניה מינימאלית וכל תנאי בטיחות נוספים להם הנני מחויב על פי כל דין ועל פי פוליסת ביטוח שערכתי כמוגדר בהסכם יוסיפו על האמור לעיל.
- הנני מתחייב לוודא וערב לכך כי קבלנים מטעמי יקפידו על ביצוע נוהל זה.

חתימת הקבלן

שם הקבלן

חוזה 4/21

נספח ד' נוסח ערבות ביצוע

לכבוד

אחוזות החוף בע"מ

רח' גרשון 6

תל אביב

הנדון: ערבות מס' _____

1. לבקשת _____ (להלן: "המבקש") אנו ערבים כלפיכם באופן בלתי חוזר לסילוק כל סכום עד לסך של 100,000 ₪ (מאה אלף שקלים חדשים) (להלן: "סכום הערבות"), אשר יהא צמוד בהתאם לתנאי ההצמדה המפורטים בסעיף 2 להלן, שתדרשו מאת המבקש בקשר למילוי התחייבויות המבקש כלפיכם על פי חוזה מס' 4/21.
2. סכום הערבות האמור בסעיף 1 לעיל יהיה צמוד למדד המחירים הכללי לצרכן כאשר המדד הבסיסי הוא המדד שפורסם בחודש שנת בגין חודש שנת (להלן: "המדד הבסיסי"). אם המדד שיפורסם לאחרונה לפני יום ביצוע התשלום לפי ערבות זו (להלן: "המדד החדש") יהיה גבוה מן המדד הבסיסי, נשלם לכם את הסכום הבסיסי כשהוא מוגדל בשיעור זהה לשיעור עליית המדד החדש לעומת המדד הבסיסי. אם יתברר כי המדד החדש שווה למדד הבסיסי או נמוך הימנו, לא יחול כל שינוי בסכום הערבות.
3. אנו מתחייבים בזאת, באופן מוחלט ובלתי חוזר, לשלם את סכום הערבות הנ"ל תוך 5 ימי עסקים מיום קבלת דרישתכם, מבלי להטיל עליכם לנמק דרישתכם זו או לדרוש תחילה את סילוק סכום הערבות האמור מאת המבקש.
4. ערבות זו תישאר בתוקפה עד ליום ועד בכלל.
5. ערבות זו אינה ניתנת להעברה או להסבה.

חתימה _____

תאריך _____

חוזה 4/21

נספח ה'

מפרטים טכניים + תוכניות

הופק מאתר האינטרנט www.ahuzot.co.il

רשימת מסמכים לחוזה מס' 4/21

מסמך שאינו מצורף			מסמך מצורף	המסמך
			הצעת הקבלן	מסמך א'
תנאי חוזה לביצוע מבנה על-ידי קבלן החוזה				מסמך ב'
המפרט הכללי לעבודות בניין ומפרטים כלליים אחרים :				מסמך ג'
השנה	תיאור	מס		
2009	מוקדמות	00		
2000	מסגרות חרש	19		
אופני מדידה ותכולת המחירים המצורפים למפרטים הכלליים				
חוק הבטיחות בעבודה – 1961, פקודות הבטיחות בעבודה – 1970, תקנות בטיחות בעבודה (עבודות בניה) – 1988, תקנות בטיחות בעבודה – 1992, עגורנים, מפעילי מכונות הרמה וכד'.				
חוברת הפרטים הסטנדרטים של עיריית תל אביב יפו הנחיות להגנת עוברי דרך באתרי עבודה בדרכים עירוניות, בהוצאת משרד התחבורה. ציוד ואביזרים מוכרים להתקנה בדרך-בהוצאת הועדה הבין משרדית לבחינת התקני תנועה ובטיחות. התקני בטיחות מאושרים להצבה בדרך – ועדה בינמשרדית תקנות והנחיות להצבת תמרורים - 2010				
			תנאים כלליים מיוחדים	מסמך ג'-1
			מפרט מיוחד אופני מדידה מיוחדים	מסמך ג'-2

כל המפרטים הכלליים שבהוצאת הועדה המיוחדת בהשתתפות משרד הביטחון ומשרד הבינוי והשיכון, או בהוצאת ועדות משותפות למשרד הביטחון ולצה"ל. כל המסמכים דלעיל מהווים יחד את מסמכי החוזה בין שהם מצורפים ובין שאינם מצורפים.

הצהרת הקבלן

הקבלן מצהיר בזה, כי ברשותו נמצאים המפרטים הנזכרים במכרז/חוזה זה, קראם והבין את תוכנם, קיבל את כל ההסברים אשר ביקש לדעת ומתחייב לבצע עבודתו בכפיפות לדרישות המוגדרות בהם. הצהרה זו מהווה נספח למכרז/חוזה זה, והינה חלק בלתי נפרד ממנו.

הערה

המפרטים הכלליים המצוינים לעיל, שלא צורפו למכרז/חוזה זה ואינם ברשותו של הקבלן, הקבלן, ניתנים לאיתור באינטרנט, אתר משרד הביטחון <http://www.online.mod.gov.il> (מידע לספק – בינוי – מפרטי בינוי).

מסמך ג' 1
המהווה חלק בלתי נפרד מחוזה מס' 4/21
תנאים כלליים מיוחדים

00.01 תיאור העבודה

מכרז/חוזה זה מתייחס לביצוע עבודות מסגרות לצורך הקמת ואחזקת אתרים המופעלים על ידי חברת אחוזות החוף, בהיקפים כספיים שונים, כפי שיוזמנו מפעם לפעם מהקבלן ע"י החברה, באתרים שונים בתל אביב יפו ובכלל זה:

- א. מסגרות
- ב. עבודות אחזקה.
- ג. עבודה ביומית.

00.02 התאמת התוכניות, המפרטים וכתב הכמויות

על הקבלן לבדוק מיד עם קבלת התכניות לביצוע ושאר מסמכי הביצוע עבור כל הזמנת עבודה, את כל המידות, הנתונים והאינפורמציה המובאים בהם. בכל מקרה שתימצא טעות או סתירה בתכניות, בנתונים, במפרט המיוחד ובכתב הכמויות, עליו להודיע על כך מיד למפקח ולבקש ממנו הוראות בכתב. ערעור על הגבהים ועל המידות שמסומנים בתכניות יובאו מיד ע"י הקבלן לידיעת המפקח וירשמו ביומן העבודה. החלטת המפקח בנדון תהיה סופית. לא תתקבל כל תביעה מצד הקבלן על סמך טענה שלא הרגיש בסטיות ובאי ההתאמות.

הופעת תנאים שונים במסמכי החוזה השונים אינה פוסלת אף אחד מהתנאים, שכן המסמכים באים להשלים זה את זה. שאלת העדיפויות בין המסמכים מתעוררת רק כאשר התנאים נמצאים בסתירה. קביעת המפקח בעניין העדיפות תהיה סופית ותחייב את הקבלן.

לא הביא הקבלן את דבר הטעות/הסתירה למפקח, יחולו על הקבלן כל ההוצאות ו/או הנזקים שיגרמו עקב אי-מילוי הוראה זו, טעות או סתירה זאת ולא ישמשו עילה כלשהי לעיכוב העבודה, אפילו מתייחסות הן לכתב הכמויות.

00.03 עבודה, ציוד וחומרים

- א. כל הציוד והחומרים אשר בדעת הקבלן להשתמש בו לביצוע העבודות טעון אישור המפקח לפני התחלת הביצוע
- ב. הציוד והחומר אשר לא יאושר ע"י המפקח, יסולק מן המקום על ידי הקבלן ועל תשבונו ויוחלף בציוד אחר מסוג אשר יאושר על ידי המפקח.
- ג. כל העבודות תבוצענה בהתאם לתכניות ובאורח מקצועי נכון, בכפיפות לדרישות התקנים לשביעות רצונו של המפקח.
- ד. עבודות אשר לגביהן קיימות דרישות, תקנות וכו' של רשות מוסמכת, תבוצענה בהתאם לאותן דרישות, תקנות וכו'. המפקח רשאי לדרוש מהקבלן להמציא לו אישור בכתב על התאמת עבודות לדרישות, תקנות וכו' של אותה רשות, והקבלן מתחייב להמציא אישור כזה, אם ידרש.
- ה. עם התחלת העבודה, ולא יאוחר מאשר שבוע ימים לפני השימוש בחומר מסוים, על הקבלן לקבל מאת המפקח אישור על מקור החומרים אשר בדעתו להשתמש בהם ויחד עם זאת להגיש דגימות מאותם החומרים, לצרכי בדיקה.
- ו. החומרים יימסרו לבדיקה בהתאם להוראות המפקח ותוצאותיהן יקבעו את מידת התאמתם לשימוש בביצוע חוזה זה. כל סטייה בטיב החומר מן הדגימה המאושרת תגרום להפסקת העבודה ולסילוקן המידי של החומר הפסול מהמקום, על חשבון הקבלן.

ז. הפסקת העבודה תימשך עד שהקבלן יביא למקום חומרים בטיב מאושר ובכמות המתקבלת על דעת המפקח. הבדיקות תבוצענה על חשבון הקבלן במעבדה מוסמכת שתיקבע על ידי המפקח ותוצאות הבדיקות הנ"ל תחייבנה את שני הצדדים.

ח. למען הסר ספק יובהר כי ביצוע האמור לעיל ייחשב ככלול במחיר העבודה, לא יימדד בנפרד ולא ישולם בנפרד, בין אם יוחד לכך סעי' במסמך ד' (כתב הכמויות) ובין אם לאו והקבלן לא יהיה זכאי לכל תמורה נוספת מכל סיבה שהיא בגין ביצוע האמור לעיל.

00.04 מערכות, שירותים, מתקנים, וחלקי מבנים תת קרקעיים

א. בחלק מאתרי העבודה יהיו קיימים מערכות, שירותים, מתקנים, וחלקי מבנים תת קרקעיים ל וכלל זה קווי מים, ביוב, תשתיות ת"ק של חח"י, "בזק" ותאורה, יסודות מבנים וכו'.

ב. הקבלן יקבל נתונים לגבי המתקנים התת קרקעיים ככל שאלו מצויים בידי המזמין. אולם אין המזמין אחראי לנכונותם ודיוקם של נתונים אלה - גם אם מצוינים בתכניות תיאום הנדסי שהוגשו/נבדקו/אושרו על ידי רשות מוסמכת.

ג. הקבלן יבדוק ויוודא בעצמו את מיקום כל המערכות, השירותים, המתקנים, וחלקי המבנים התת קרקעיים הנמצאים בתחום עבודתו תוך השימוש במכשירים מיוחדים לבדיקת מיקומם וגילויים, איסוף אינפורמציה, חפירות גישוש, חפירה בידיים ובכלל זה העסקת גורמים המתמחים בגילוי ואיתור קווים צינורות ומתקנים תת קרקעיים ותיאום עם הגורמים המוסמכים וכן כל פעולה אחרת שתידרש להבטחת גילויים ושלמותם של המתקנים הנ"ל.

ד. חפירות לגילוי הצינורות, הכבלים והשוחות למיניהן, השימוש במכשירים מיוחדים לבדיקת מיקומם וגילויים, איסוף אינפורמציה, חפירות גישוש, חפירה בידיים ובכלל זה העסקת גורמים המתמחים בגילוי ואיתור קווים צינורות ומתקנים תת קרקעיים ותיאום עם הגורמים המוסמכים וכן כל פעולה אחרת שתידרש להבטחת שלמותם של המתקנים הנ"ל או לשם איתורם לצרכי העבודה יחולו על הקבלן ללא תשלום נוסף.

ה. על הקבלן לשמור על שלמות המתקנים הנ"ל וכל הוצאה שתידרש לקיום שלמותם תחול על הקבלן ללא תשלום נוסף.

ו. בכל מקרה של חפירה ובכלל זה חפירות גישוש, תבוצע העבודה בנוכחות המפקח, בנוסף, עבודה בקרבת קווי תקשורת או עבודות עבור מערכת תקשורת יבוצעו באישור מוקדם ובפיקוח צמוד של מהנדס הרשת בחב' בזק ו/או הטל"כ. כל התשלומים בגין הנ"ל יחולו על הקבלן.

ז. אותו דין קיים גם עבור ביצוע עבודות בקרבת מתקני חשמל. העבודות תבוצענה באישור מוקדם ובפיקוח חברת חשמל וכל התשלומים בגין הנ"ל יחולו על הקבלן.

ח. עבודות בקרבת קווי ניקוז, ביוב, מים ותאורה יבוצעו באישור מוקדם ובפיקוח צמוד מטעם הרשות המקומית ו/או חברת מקורות ו/או איגוד ערים דן לביוב לפי העניין. כל התשלומים בגין הנ"ל יחולו על הקבלן.

ט. קבלת האישורים וביצוע התיאומים הנדרשים לפני ובזמן ביצוע עבודות בקרבת המערכות הנ"ל, הם באחריותו ועל תשבונו של הקבלן.

י. המזמין לא יכיר בכל תביעות הנובעות מאי הכרת תנאי סעיף זה.

יא. בכל מקרה שיפגעו מערכות, שירותים, מתקנים, ומבנים תת קרקעיים כלשהם עקב מעשיו ו/או מחדליו של הקבלן, הוא יתקן זאת באופן מיידי בכפיפות להוראות המפקח לשביעות רצון כל הרשויות הנוגעות בדבר, ויישא בכל האחריות הכספית ו/או אחריות מכל סוג שהוא הנובעת מהפגיעה הנ"ל. אחריותו של הקבלן כאמור לעיל היא בלעדית.

יב. למען הסר ספק יובהר כי ביצוע האמור לעיל ייחשב ככלול במחיר העבודה, לא יימדד בנפרד ולא ישולם בנפרד, בין אם יוחד לכך סעי' במסמך ד' (כתב הכמויות) ובין אם לאו והקבלן לא יהיה זכאי לכל תמורה נוספת מכל סיבה שהיא בגין ביצוע האמור לעיל.

00.05 עבודה בקרבת מערכות, שירותים, מתקנים, ומבנים עיליים

א. בנוסף לאמור לעיל בעניין עבודה בקרבת מתקנים תת קרקעיים, גם ביצוע עבודות כלשהן בסמיכות למערכות, שירותים, ומתקנים, עיליים תבוצענה בזהירות המרבית, תוך שמירה קפדנית על שלמותם ותקינותם של המערכות, השירותים, המתקנים, הקיימים.

- ב.** גם עבודה בקרבת קווים עיליים של חשמל, מים, ביוב, בזק, כבלים וכו' תבוצע בנוכחות מפקח מיוחד מטעם הרשות האחראית לקווים אלה. הזמנת המפקח המיוחד הנ"ל היא באחריותו של הקבלן ותשלום דמי הפיקוח יהיה על ידי הקבלן ועל חשבונו.
- ג.** עבודות בקרבת מבנים, שטחים פרטיים, ושטחי ציבור ובכלל זה חלקי מבנים וגדרות קיימים הן בתוך אתר העבודה והן בהיקפו ומחוצה לו, ייעשו בזהירות מרבית, באמצעים אשר יאושרו ע"י המפקח והרשויות ובכלל זה בעבודת ידיים. חל איסור על שימוש במכשור ויברציוני בקרבת מתקנים אלו. הקבלן יצלם ויתעד את מצב המבנים והשטחים לפני תחילת העבודה על מנת שאפשר יהיה לעקוב אחרי מצב המבנים והשטחים במהלך העבודות.
- ד.** בכל מקרה של פגיעה במבנה יפסיק הקבלן את העבודה באופן מיידי, ידווח למפקח וימתין להוראות.
- ה.** אין באישור המפקח כדי לפטור את הקבלן מאחריותו היחידה למניעת הנזקים.
- ו.** הקבלן יישא באחריות מלאה לכל נזק ויידרש לתקנו בהתאם להוראות המפקח ועל חשבונו. אופן תיקון הנזק יקבע על ידי המפקח. ביצוע התיקון יושלם לא יאוחר מתום שבוע ממועד ההודעה על הדרישה לתיקון שתימסר בכתב או בעל פה באמצעות המפקח. עם זאת, יהיה רשאי המפקח לדרוש תיקון מיידי של הנזקים וכן לעכב את המשך העבודה עד אשר ייעשה לתיקונם. בכל מקרה לא יהיה זכאי הקבלן לדרוש תשלום או פיצוי כלשהו עבור התיקון או עקב העיכוב בעבודתו.
- ז.** למען הסר ספק יובהר כי ביצוע האמור לעיל ייחשב ככלול במחיר העבודה, לא יימדד בנפרד ולא ישולם בנפרד, בין אם יוחד לכך סעי' במסמך ד' (כתב הכמויות) ובין אם לאו והקבלן לא יהיה זכאי לכל תמורה נוספת מכל סיבה שהיא בגין ביצוע האמור לעיל.

00.06 הגנה על שטחי סלילה קיימים

- א.** הקבלן, ינקה את כל דרכי גישה, כבישים, מדרכות וכו' בהם ינועו משאיות, ציוד מכני הנדסי, וכד', מיד בקרות אירוע חריג (לפי קביעת המפקח) של לכלוך. כן יבצע הקבלן ניקיון שוטף, אחת ליום, בסיום יום העבודה.
- ב.** בכל מקרה של אי עמידה בדרישה זו לניקוי מדרכות ושטחי סלילה, יהא רשאי המפקח להפעיל קבלן אחר לצורך ביצוע העבודה ולנכות את עלות הביצוע בתוספת 15% מהתמורה המגיעה לקבלן.
- ג.** למען הסר ספק יובהר כי ביצוע האמור לעיל ייחשב ככלול במחיר העבודה, לא יימדד בנפרד ולא ישולם בנפרד, בין אם יוחד לכך סעי' במסמך ד' (כתב הכמויות) ובין אם לאו והקבלן לא יהיה זכאי לכל תמורה נוספת מכל סיבה שהיא בגין ביצוע האמור לעיל.

00.07 הגנה על העבודה וסידורי התנקזות זמניים

- א.** הקבלן ינקוט, על חשבונו, בכל האמצעים הדרושים כדי להגן על העבודות המבוצעות במשך כל תקופת הביצוע ועד למסירתן למפקח, מנזק העלול להיגרם ע"י מפולות אדמה, שטפונות, רוח, שמש וכו'. ובמיוחד ינקוט הקבלן, על חשבונו, לפי דרישת המפקח ולשביעות רצונו, בכל האמצעים הדרושים להגנת האתר מפני גשמים או מפני כל מקור מים אחר, כולל חפירת תעלות זמניות להרחקת המים, סתימתם לפני מסירת העבודה והחזקת האתר במצב תקין במשך עונת הגשמים כל עבודות העזר להתנקזות זמנית לא ימדדו לתשלום ויהיו על חשבון הקבלן.
- ב.** כל נזק שייגרם כתוצאה מהגורמים הנ"ל, הן אם הקבלן נקט באמצעי הגנה נאותים והן אם לא עשה כן, יתוקן ע"י הקבלן בלי דיחוי, על חשבונו ולשביעות רצונו הגמורה של המפקח.
- ד.** הקבלן מחויב להחזיק על חשבונו במחסנו שתי משאבות 4" לטובות חברת אחוזות החוף לטיפול בהצפות באתר העבודה אשר באחריותו. הפעלת המשאבות הינה לשיקול דעתה הבלעדי של חברת אחוזות החוף ועל חשבון הקבלן.

00.08 אספקת מים וחשמל

מבלי לגרוע מהוראות החוזה:

- א.** מודגש בזה כי אספקת המים והחשמל הדרושים לביצוע העבודה ועמידה בתנאים, תבוצע ע"י הקבלן, על אחריותו, לרבות ההתחברות למקורות ההספקה בכל מרחק שהוא וההוצאות בגין השימוש.
- ב.** על הקבלן להיערך מראש, על חשבונו, מבחינת סידורים מתאימים להספקת מים וחשמל במקרה של תקלות בהספקה, כגון מיכלי מים וגנראטור לאספקת זרם עצמי.

- ג. על הקבלן יהיה לתאם את מיקום הנקודות ופרטי ההתחברות אל הקווים הציבוריים עם חברת החשמל לישראל ועם עיריית תל אביב, מי אביבים וכל גוף עירוני או ממשלתי אחר, ולקבל את אישורם בכתב, תוך תיאום עם המפקח.
- ד. כל ההוצאות הכרוכות בהתחברות למקורות המים והחשמל וכל ההוצאות הכרוכות באספקת המים והחשמל ובתשלום עבור הצריכה השוטפת - יחולו על הקבלן, ולא ישולם לו על כך בנפרד.

00.09 קבלני משנה וקבלנים אחרים

- א. על הקבלן להגיש לאישור המפקח עם ההודעה על מסירת עבודה את רשימת קבלני המשנה שבדעתו להעסיק, לרבות רשימת היצרנים והספקים השונים. הבקשה לאישור "קבלן משנה" תוגש ע"ג הטופס הרצי"ב, בנספח א'.
- ב. אם מכל סיבה שהיא, כולל בגלל אי תשלום הקבלן לקבלן המשנה ו/או ליצרן ו/או לספק, יגרם עיכוב בביצוע על ידי אחד מקבלני המשנה, ו/או היצרנים ו/או הספקים, בסמכות החברה, באופן מוחלט ובלעדי לאחר מתן התראה בכתב ולאחר שהקבלן לא ציית תוך 14 יום להוראות החברה, להביא לאתר קבלן משנה, ו/או יצרן ו/או ספק אחר להשלמת העבודה.
- ג. הסכום שישולם לקבלן המשנה, ו/או ליצרן, ו/או לספק שהובא על ידי החברה לצורך השלמת העבודה בתוספת 15% ינוכה מהשכר המגיע לקבלן, או יגבה ממנו בכל דרך אחרת לרבות חילוט הערבות.
- ד. עבודת קבלנים אחרים מטעם המזמין, עיריית תל-אביב-יפו ו/או הרשויות המוסמכות תשולב בעבודת הקבלן לפי הצורך והנחיות המפקח, והקבלן לא יהיה זכאי לכל תוספת או פיצוי בגין שילוב עבודתו עם הקבלנים האחרים.
- ה. העבודות הנוספות הנ"ל יבוצעו ע"י קבלנים מטעם החברה או מטעם הרשויות המתאימות, כאשר הביצוע ולוח הזמנים יתואמו ושולבו עם העבודות שבמסגרת הסכם זה.
- ו. הקבלן יהיה חייב לתאם את עבודותיו עם עבודות הקבלנים האחרים באמצעות המפקח.
- ז. לא תשולם כל תוספת עבור תאום ושילוב הקבלנים בעבודה.

00.10 בדיקות

מבלי לגרוע מהאמור ביתר מסמכי החוזה, הבדיקות תכלולנה בין היתר:

- א. בדיקת חומרים ובדיקת טיב העבודה (צפיפות וכדומה).
- ב. בדיקות מוקדמות של טיב השילוט, הצבע, הגידור וכיו"ב לשלב זמני וסופי.
- ג. בדיקות שוטפות לטיב השילוט, הצבע, הגידור וכיו"ב לשלב זמני וסופי.
- ד. בדיקות לטיב המלאכה, אופן הצבת התמרורים והצביעה לשלב זמני וסופי.
- ה. בדיקות שונות באתר לפי דרישת המפקח. המעבדה הבודקת תפעל לפי הוראות המפקח.
- למען הסר ספק יובהר כי ביצוע האמור לעיל ייחשב ככלול במחיר העבודה, לא יימדד בנפרד ולא ישולם בנפרד, בין אם יוחד לכך סעי' במסמך ד' (כתב הכמויות) ובין אם לאו והקבלן לא יהיה זכאי לכל תמורה נוספת מכל סיבה שהיא בגין ביצוע האמור לעיל.

00.11 תאום עם גורמים ורשויות

- לפני תחילת העבודה ובמיוחד לפני ביצוע עבודות ליד מערכות השירותים בין שהם מסומנים בתכניות ובין שאינם מסומנים; על הקבלן לתאם ולהזמין על חשבונו השגחה של הגורמים והרשויות (חח"י, בזק, חברות התל"כ, עיריית תל אביב יפו וכ"י) עיכובים בעבודה בשל אי קבלת אישורי הגורמים והרשויות לא ישמשו כעילה לתביעה כל שהיא מצד הקבלן, אולם יזכו אותו בהתאמת לוחות זמנים, ככל שהוראות החוזה מתירות זאת.
- למען הסר ספק יובהר כי ביצוע האמור לעיל ייחשב ככלול במחיר העבודה, לא יימדד בנפרד ולא ישולם בנפרד, בין אם יוחד לכך סעי' במסמך ד' (כתב הכמויות) ובין אם לאו והקבלן לא יהיה זכאי לכל תמורה נוספת מכל סיבה שהיא בגין ביצוע האמור לעיל.

00.12 דרכי גישה לאתרים הגובלים וסמוכים לאתר העבודה

על הקבלן מוטלת האחריות הבלעדית להבטחת דרכי גישה נאותות וחופשיות לכל האתרים הגובלים וסמוכים למקום העבודה וכן לכל הקבלנים ו/או המבצעים האחרים שיעבדו במקביל לעבודות הקבלן בפרויקטים אחרים. כל ההוצאות הכרוכות בביצוע סעיף זה יחולו במלואן על הקבלן. לפני ביצוע כל שינוי בדרכים קיימות יש לקבל את אישור והסכמת המפקח בכתב.

00.13 הסדרי תנועה זמניים לבצוע

- א. על הקבלן לדאוג לביצוע הסדרי תנועה זמניים במהלך ביצוע העבודה לצורך כניסה ויציאה מהמתחם או לכל צורך אחר והוא יהיה אחראי לביצוע ואחזקת דרכי גישה באמצעות אביזרים תקינים ככל שידרשו ע"י המפקח, העירייה, המשטרה וכל גוף מוסמך אחר.
- ב. הסדרי התנועה הזמניים כוללים בין השאר אספקת כל אביזרי השילוט, התמרור והצביעה ואביזרי בטיחות השונים כנדרש על פי תכנית הסדרי התנועה הזמניים ו/או על פי דרישת הרשויות בכל שלב ושלב של ביצוע העבודות - ביום ובלילה הצבתם בשטח ואחזקתם לכל אורך תקופת הביצוע ייעשו על ידי הקבלן ועל אחריותו. כל התאום, האישורים הדרושים מהרשויות וקבלת רישיונות העבודה מהרשויות המתאימות ייעשו ביוזמתו באחריותו הבלעדית של הקבלן.
- ג. הקבלן מתחייב להקפיד על קיום הסדרי התנועה הזמניים, וכן על כל הנחיות הבטיחות שיקבל מהרשויות המוסמכות ועל ביצוע מדייק של כל דרישותיהן עפ"י רשיון העבודה, וזאת בין אם נמסרו לקבלן במישרין ע"י הרשויות, או שנמסרו לו באמצעות המזמינה בתאום עם הרשויות, כאמור לעיל.
- ד. המפקח רשאי להפסיק את עבודתו של הקבלן בכל מקרה שלדעתו נעשית שלא בהתאם להסדרי התנועה כאמור לעיל, או אם הקבלן לא תאם מראש את הביצוע עם הרשויות המוסמכות.
- ה. למען הסר ספק יובהר כי ביצוע האמור לעיל ייחשב ככלול במחיר העבודה, לא יימדד בנפרד ולא ישולם בנפרד, בין אם יוחד לכך סעי' במסמך ד' (כתב הכמויות) ובין אם לאו והקבלן לא יהיה זכאי לכל תמורה נוספת מכל סיבה שהיא בגין ביצוע האמור לעיל.

00.14 אמצעי זהירות גידור ושילוט הגידור

- א. על הקבלן לנקוט בכל אמצעי הזהירות הדרושים על מנת לשמור על שלומם ובטיחותם של הולכי הרגל וכלי הרכב מסביב לאתר העבודה ולמנוע הפרעה כלשהי לתנועתם.
- ב. הקבלן ינקוט בכל אמצעי הזהירות והבטיחות להבטחת רכוש וחיי אדם באתר העבודה ובסביבתו כנדרש בתקנות הממשלתיות ובהוראות חוק אחרות.
- ג. במקרה של עבודה, חיבור או התנתקות מביבים או שוחות בקרה קיימים על הקבלן לבדוק תחילה את הביבים או השוחות להימצאות גזים רעילים ולנקוט בכל אמצעי הזהירות וההגנה אשר יכללו בין היתר קיום סימון, שילוט וגידור מתאים סביב התאים הפתוחים בכל תקופת העבודה.
- ד. כל השלטים יהיו כתובים בעברית, אנגלית וערבית וכל שפה אחרת לפי שיקולו של המפקח.
- ה. על הקבלן להתקין מסביב לאתר העבודה ואזור ההתארגנות, גדר העומדת בדרישות עיריית תל אביב יפו, אך לא פחות מגדר בגובה 2 מטר, עשויה מפח איסכורית חדש, מגולוון וצבוע ועמודי חיזוק מצינורות פלדה חדשים ומגולוונים בקוטר 3" כ 2.5 מ'. לא יורשה השימוש בעמודי עץ. בכניסות לאתר יותקנו שערים ופישפשים ממסגרות פלדה מגולוונת וכיסוי פח איסכורית כנ"ל, באמצעות צירים מתאימים. הקבלן יחזיק את הגדר במצב תקין (ישר, ללא פגיעות מכאניות) במשך כל תקופת הביצוע ויתקן מיידית כל נזק שיגרם לה במשך כל תקופת העבודה. הקבלן יסיר באופן שוטף או עפ"י הוראת המפקח מודעות, כתובות גרפיטי וכדומה מהגדר. על גבי הגדר מצידה הפונה לרחוב יתקין הקבלן על גבי כל שטח הגדר לוח ציפוי חלק מסוג אלוקובונד ועל הציפוי, מדבקה דקורטיבית עם הדפס כפי שיועבר לו ע"י המפקח. יציבות הגדר תבחן ותאושר ע"י המהנדס האחראי לביצוע מטעם הקבלן.
- ו. הקבלן יקיים על חשבונו במתחם העבודות, שמירה יום ולילה (365/7/24) אשר תספיק ותתאים לתנאי האתר והסביבה.
- ז. המפקח רשאי להפסיק את עבודתו של הקבלן במידה וזו נעשית בתנאים בטיחות וגהות גרועים או לא מתאימים לדרישות הרשויות. הקבלן משחרר את המזמינה ואת כל הפועלים מטעמה מכל אחריות עבור נזקים שיגרמו למבנים ו/או למדרכות וכבישים ו/או לציוד ו/או לעובדים ו/או לאדם כלשהו - הכול בהתאם למפורט בחוזה.

ח. למען הסר ספק יובהר כי ביצוע האמור לעיל ייחשב ככלול במחיר העבודה, לא יימדד בנפרד ולא ישולם בנפרד, בין אם יוחד לכך סעי' במסמך ד' (כתב הכמויות) ובין אם לאו והקבלן לא יהיה זכאי לכל תמורה נוספת מכל סיבה שהיא בגין ביצוע האמור לעיל.

00.15 ניקיון האתר

- א. על הקבלן לשמור על ניקיון וסדר של אתר העבודה ואזור ההתארגנות וסביבתם במשך כל תקופת הביצוע: עודפי העפר והפסולת יסולקו אל מחוץ לאתרי העבודה ואזורי ההתארגנות אל אתרי שפך מאושרים ע"י הרשות.
- ב. בכל אתר יותקנו שירותיים כימיים לשימוש עובדי הקבלן.
- ג. תאי השירותים יתוחזקו וינוקו ע"י הקבלן.
- ד. בכל מקרה יש לבצע עבודות חפירה/מילוי/העמסת פסולת על משאית תוך הרטבת מים כך שלא ייווצרו ענני אבק ועפר באתר ובסביבתו.
- ה. למען הסר ספק יובהר כי ביצוע האמור לעיל ייחשב ככלול במחיר העבודה, לא יימדד בנפרד ולא ישולם בנפרד, בין אם יוחד לכך סעי' במסמך ד' (כתב הכמויות) ובין אם לאו והקבלן לא יהיה זכאי לכל תמורה נוספת מכל סיבה שהיא בגין ביצוע האמור לעיל.

00.16 מדידות וסימון

- א. כמוצא לקביעת הגבהים תשמשנה נקודות קבע המסומנות בתכניות. חובה על הקבלן לאחוז בכל האמצעים להבטחת קיומן ויציבותן של נקודות הקבע במשך כל זמן העבודה. עפ"י הוראות המפקח, יקבע הקבלן על חשבונו נקודות קבע נוספות מחוץ לגבולות העבודה. נקודות אלו תהיינה יציבות להנחת דעתו של המפקח.
- ב. על הקבלן לבדוק את הגבהים הקיימים המסומנים בתכניות. כל ערעור על גבהים אלו יוגש לא יאוחר משבוע ימים מיום קבלת צו התחלת העבודה. טענות שיובאו לאחר מכן לא יילקחו בחשבון. לא עירער הקבלן או החל בעבודות לפני הגשת העירעור – יחשב הקבלן כמי שאישר את נכונות הגבהים המסומנים בתכניות.
- ג. הקבלן לא יתחיל בביצוע עבודה כלשהי, כל עוד לא קיבל את אישור המפקח לסימון הקשור בעבודה זו.
- ד. לעבודות סימון (לרבות חידוש הסימונים) ולמדידת כמויות העבודה, על הקבלן להעסיק מודד עם מכשירי מדידה.
- ה. כל תיקון במדידה – כתוצאה משינוי בתכניות או כתוצאה מטעות מדידה ע"י כל צד שהוא – ייעשה ע"י הקבלן ועל חשבונו. על הקבלן לפרק ולחדש את הסימון ללא תמורה בכל עת שיידרש ע"י המפקח.
- ו. המודד חייב להיות בעל יכולת לקבלת מידע דיגיטלי וקריאת תוכניות בפורמט אוטוקד. המודד יבצע סימונים על בסיס קבצי תכנון שימסרו לו ע"י המפקח לפני תחילת העבודה.
- ז. הקבלן יתקן את הקבצים לצורך הכנת תוכנית AS MADE.
- ח. למען הסר ספק יובהר כי ביצוע האמור לעיל ייחשב ככלול במחיר העבודה, לא יימדד בנפרד ולא ישולם בנפרד, בין אם יוחד לכך סעי' במסמך ד' (כתב הכמויות) ובין אם לאו והקבלן לא יהיה זכאי לכל תמורה נוספת מכל סיבה שהיא בגין ביצוע האמור לעיל.

00.17 הזמנות במקביל

במסגרת מכרז/חוזה זה יידרש הקבלן לבצע עבודה באתרים שונים, במקביל. הקבלן מחויב להעסיק מספר צוותים במקביל (בהתאם לכמות תיקי העבודה) על מנת לסיים את העבודה במועד שנקבע בכל הזמנה.

טיפול באתר שפיכה

00.18

תשומת לב הקבלן מופנית לכך שבאתר השפיכה המאושר יהיה עליו לבצע עבודות הכנה לקליטת הפסולת, אשר עליו לפנות, כולל פיזור ויישור כפי שיידרש מידי פעם. על הקבלן להביא בחשבון את העלויות אשר תיגרמנה לו בגין הנ"ל, בחישוב הוצאותיו ולכלול הוצאות אלו במחירי היחידה של הסעיפים השונים בכתב הכמויות - מודגש בזאת כי לא תשולם כל תמורה נוספת לכך.

00.19 סילוק עודפים ופסולת:

א. לצורך סעיף זה יוגדרו כפסולת:

1. עודפי חפירה ו/או חציבה ועודפי חומרים של הקבלן.
2. פסולת הנוצרת בשטח עקב עבודות הקבלן והתארגנותו בשטח.
3. כל עפר ו/או חומר שהובא לאתר ונפסל על ידי המפקח.
4. כל חומר זר או פסולת ואשפה אחרת.
5. הקבלן יסלק את הפסולת לאתר פינוי פסולת על פי הנוהל כדלקמן:

ב. פינוי לאתר מוסדר

1. פינוי פסולת יורשה רק לאתר סילוק מוסדר ומאושר על ידי הרשויות המקומיות, ע"י המשרד לאיכות הסביבה וע"י המזמין, הכל באחריות הקבלן.
 2. על הקבלן להציג למפקח, שוברי רכישת פינוי פסולת ממטמנה מורשית וכן תעודות משלוח, חשבוניות, וכל אישור אחר להוכחת הפינוי את מטמנה מורשית ועל ידי קבלן פינוי פסולת מורשה, על הקבלן לוודא אצל הרשות המוסמכת את מקומות השפיכה המותרים, המרחקים שלהם מהאתר, בטרם ייתן את הצעתו.
 3. קבלן פינוי הפסולת יהיה אף הוא קבלן מורשה בעל רישיון מתאים להובלת פסולת.
 4. לא ישולם לקבלן עבור פינוי מהאתר של פסולת מכל סוג שהוא פינוי פסולת מהאתר כלולה במחירי היחידה השונים שבכתב הכמויות.
 5. "על הקבלן לנהל במהלך ביצוע העבודות באתר רישום ובקרה של תנועת המשאיות המועסקות בפינוי פסולת מהאתר.
 6. במקרה של חריגה מהנהלים וההוראות, כגון שפיכת פסולת באתר בלתי מאושר, יוטלו על הקבלן קנסות בשיעור הקבוע בנספח הקנסות להסכם זה וזאת בגין כל מקרה של הפרת הנהלים וההוראות.
 7. בנוסף לקנס, יישא הקבלן בכל ההוצאות והנזקים שיגרמו בגין הפרת ההוראות הנ"ל וכן הוראות כל דין בדבר שפיכת פסולת."
- ג. למען הסר ספק יובהר כי ביצוע האמור לעיל יחשב ככלול במחיר העבודה, לא יימדד בנפרד ולא ישולם בנפרד, בין אם יוחד לכך סעיף במסמך ד' (כתב הכמויות) ובין אם לאו והקבלן לא יהיה זכאי לכל תמורה נוספת מכל סיבה שהיא בגין ביצוע האמור לעיל.

00.20 דוגמאות

- א. הקבלן יספק בתוך 14 יום ממועד צו התחלת העבודה, דוגמאות של כל החומרים האביזרים והמוצרים בטרם יזמין אותם או בטרם יחל בייצורם או בביצוע המלאכות במפעל או באתר.
- ב. מובא בזאת לידיעת הקבלן כי מטרת הכנת והצגת הדוגמות הינה, בין השאר, לאפשר למזמין לבחור את המוצרים המועדפים עליו. עיכובים בקבלת ההחלטות, ובבחירת המוצרים, שינויים, וכו' לא יהוו עילה לתביעה כל שהיה מצד הקבלן ובכלל זה תביעה להארכת תקופת הביצוע.
- ג. למוצרים שאינם מוצרי מדף יידרש הקבלן להכין גם אבי טיפוס על פי תוכניות יצור אשר יוכנו על ידו מראש.
- ד. כן יכין הקבלן, על חשבונו, דוגמאות בשטח מכל העבודות שעליו לבצע. הקבלן יבצע את כל השינויים והתיקונים הנדרשים בדוגמאות ובכלל זה בצוע דוגמאות נוספות עד לקבלת אישורו הסופי של המפקח לדוגמאות. לכל סוג של ריצוף הנדרש בפרויקט יבצע הקבלן דוגמא בשטח של 10 מ"ר
- ה. למען הסר ספק יובהר כי ביצוע האמור לעיל יחשב ככלול במחיר העבודה, לא יימדד בנפרד ולא ישולם בנפרד, בין אם יוחד לכך סעיף במסמך ד' (כתב הכמויות) ובין אם לאו והקבלן לא יהיה זכאי לכל תמורה נוספת מכל סיבה שהיא בגין ביצוע האמור לעיל.

00.21 אישור חומרים או מוצרים שווי ערך

- א. הקבלן רשאי להציע חומרים או מוצרים שווי ערך לאלו הנדרשים. המפקח יהיה רשאי לדחות כול מוצר שווה ערך מוצע, ללא צורך לנמק את החלטתו.
- ב. חובת הקבלן לקבל את אישור המפקח בכתב ומראש על כל חומר או מוצר שווה ערך שאושר לרבות חתימה על קטלוג המוצר, עם סימון ברור של המוצר בתוך הקטלוג וכן דוגמה פיזית של המוצר. העדר אישור חתום ע"י המפקח משמעותו שהמוצר שווה הערך לא אושר.
- ג. אישור המפקח אם יינתן, יינתן על סמך תו תקן לחומר או למוצר ו/או תעודת בדיקה של מעבדה מאושרת
- ד. המפקח יהיה רשאי, כתנאי לאישור חומר או מוצר שווה ערך, לדרוש תקופות בדק ארוכות יותר מהנדרש במפרט.
- ה. אי אישור על ידי המפקח של חומר או מוצר שווה הערך המוצע על ידי הקבלן לא יגרום לעיכוב הביצוע ובכל מקרה יהיה הקבלן אחראי לכל עיכוב שייווצר עקב כך.
- ו. הקבלן יידרש לספק למזמינה את כל האישורים, תוצאות בדיקות והוכחות שהמוצר המוצע עונה לאיכות ולמפרט הטכני של החומר או המוצר המקורי וכי אורך חייו, עלויות אחזקתו ועלויות שדרוגו אינן עלולות על העלויות של החומר או המוצר המקורי.
- ז. הקבלן יידרש להוכיח למפקח כי המוצר שווה הערך מורכב כמכלול במפעל אחד האחראי לביצועים של המוצר כולו ולא מרכיבים של מפעלים שונים שהורכבו בידי גורם נוסף שאין לו הסמכות והאישורים להרכבת המוצר הכולל.
- ח. הקבלן יידרש להוכיח למפקח כי החומר או המוצר המוצע מתממשק לחומרים או מוצרים מקבילים ומשלימים המותקנים במערכת.
- ט. הקבלן יידרש להוכיח למפקח כי לחומר או למוצר שווה הערך יש ניירת ותיעוד מקצועי ולצדף את הקטלוג של המוצר. הקטלוג יהיה מלא ויכלול פרטים טכניים של החומר או המוצר והוראות יצרן להתקנה, הפעלה ואחזקה.
- י. בנוסף יעדכן הקבלן את תוכניות העדות על פי החומרים או המוצרים שאושרו.
- יא. הקבלן לא יוכל לתבוע תוספת מחיר עבור פריט שיאושר כשווה-ערך והינו יקר יותר מהחומר או מוצר הנדרש.

00.22 תכניות עבודה

המזמין יספק לקבלן תכניות ביצוע ופרטים לכל אתר עבודה (בשלשה העתקים כ"א) תוך שבועיים ימים ממשירת הזמנת עבודה. אספקת עותקים מעבר ל-3, תהיה כרוכה בתשלום מצד הקבלן.

00.23 עבודה ביומית

ביצוע עבודה ביומית הן של עובדים והן של כלים טעון אישור מוקדם ובכתב של המפקח. מס' השעות שעבדו טעון אישור המפקח בכתב באותו יום בו בצעו. ש"ע שלא אושרו באותו יום לא תשולמנה. ערך ביצוע עבודה ביומית יקבע לפי המחיר שהוצע ע"י הקבלן בכתב הכמויות. בהעדר סעיף מתאים בכתב הכמויות, יקבע המחיר לפי מאגר מחירים לענף הבניה שבהוצאת דקל התקף ביום ביצוע העבודה בהנחה של 10 אחוזים, ללא תוספת כלשהיא ובכלל זה תוספת קבלן ראשי. מחירים אלו כוללים בתוכם גם רווח והוצאות כלליות, הקבלן לא יהא זכאי לתוספת.

00.24 תשלום בגין עבודות נוספות

א. עבודות נוספות תבוצענה רק לאחר קבלת דרישה בכתב מהמפקח. מחירי העבודות הנוספות ייקבעו עפ"י המפורט להלן לפי הסדר כדלקמן :

1. בהתבסס על סעיפים דומים בכתב הכמויות. ("פרורטה")
 2. מחיר המתקבל על פי ניתוח מחיר שיערוך חשב המזמינה הכולל חומרים ועבודה בתוספת רווח קבלני והוצאות כלליות בשיעור 12%.
- ב. בכל מקרה, תבוצע העבודה לפי הוראות המפקח, ו/או כמתואר בתוכניות ובמפרט.

- ג. על הקבלן יהיה לבצע כל עבודה נוספת, אשר הצדדים לא הגיעו לכלל הסכם בדבר מחירה או צורת תמורה, או שאיננה בגדר עבודה נוספת לדעת המפקח, לפי הוראות בכתב מהמפקח.
- ד. לא יתקבלו טענות ותביעות מצד הקבלן לגבי עיכוב העבודה עקב משא ומתן ביחס לעבודות נוספות או לשינויים, וכל ההוצאות הכרוכות במשא ומתן שכזה, יחולו עליו.

00.25 אסבסט

- א. טיפול באסבסט (פרוק פינוי וכו') יבוצעו ע"י קבלן מורשה ע"י המשרד לאיכות הסביבה ובפיקוח של מפקח מורשה מטעם המשרד לאיכות הסביבה.
- ב. למען הסר ספק יובהר כי ביצוע האמור לעיל ייחשב ככלול במחיר העבודה, לא יימדד בנפרד ולא ישולם בנפרד, בין אם יוחד לכך סעיף במסמך די (כתב הכמויות) ובין אם לאו והקבלן לא יהיה זכאי לכל תמורה נוספת מכל סיבה שהיא בגין ביצוע האמור לעיל.

00.26 תכניות לאחר הביצוע ("AS MADE")

- א. על הקבלן להכין על חשבונו על גבי תכנית במדיה ממוחשבת תכנית "לאחר ביצוע" "As Made" תכניות אלו יוגשו לאחר השלמת הביצוע ויסופקו לפני קבלת העבודה ע"י המזמינה.
- ב. הגשת תכניות אלו לרבות במדיה ממוחשבת הינה תנאי לקבלת העבודה ע"י המפקח.
- ג. התכניות יראו גם את השילוט ואת התמרור שבוצע, מיקומו, הכיוון אליו הוא פונה והכיתוב בו וכן סימוני צבע שבוצעו על פני המיסעה ואבני שפה, אורכו וצבעו, הכל לשביעות רצון המפקח ומתכנן התנועה.
- ד. תכניות אלו תהיינה חתומות ומאושרות על ידי מודד מסמך.
- ה. כל העבודות בסעיף זה - המדידה, הכנת התכניות והאורגניזציה וכו', ולרבות הכנת התכניות הממוחשבות במערכת אוטוקד העדכנית.
- ו. השרטוט הממוחשב יערך בפורמט DWG.
- ז. למען הסר ספק יובהר כי ביצוע האמור לעיל ייחשב ככלול במחיר העבודה, לא יימדד בנפרד ולא ישולם בנפרד, בין אם יוחד לכך סעיף במסמך די (כתב הכמויות) ובין אם לאו והקבלן לא יהיה זכאי לכל תמורה נוספת מכל סיבה שהיא בגין ביצוע האמור לעיל.

00.27 עבודות בשטחים ו/או נפחים קטנים ו/או אורכים קצרים

לא תשולם כל תוספת בגין עבודות בשטחים ו/או נפחים קטנים ו/או אורכים קצרים ו/או בגין עבודות בידיים ו/או כל קושי אחר מכל סיבה שהיא הנובע מביצוע העבודה.

00.28 עבודה בקווים לא ישרים

לא תשולם תוספת עבור ביצוע עבודות בקווים לא ישרים.

00.29 אמצעי זהירות

הקבלן מתחייב לפעול בהתאם להוראות הבטיחות המחייבות על פי כל דין, ועל פי נהלי הבטיחות המקובלים באחוזות החוף. הקבלן ינקוט על חשבונו בכל אמצעי הזהירות הנדרשים להבטחת רכוש וחיי אדם באתר ביצוע העבודות ובסביבתו ולספק ושמירה, גידור, אורות, שלטי אזהרה, פנסים מהבהבים, פיגומים, מעקות בטיחות, גדרות זמניות וכל אמצעי מיגון אחר שיידרש על פי כל הוראה מצד רשות מוסמכת שהיא.

היה ותתבצעה העבודה בשעות או בעונות בהן אין אור יום מלא, יתקין הקבלן על חשבונו אמצעי בטיחות וזהירות המתאימים או הנדרשים על פי כל דין לעבודה בחשיכה, ויתקין תאורה מקפת של אתר העבודה.

מסמך ג' 2
המפרט המיוחד

פרק 44 – ריהוט גן ורחוב, מעקות בטיחות וגדרות פלדה לגנים ציבוריים

42.01 **מוצרי מסגרות/נגרות - מוקדמות**
פרק זה דן בפירוט עבודות מסגרות/ נגרות, גדרות, מעקות וכדומה העשויים ממתכת ו/או מעץ כמפורט בסעיפים תת הפרק שלהלן:

א. כללי

כל הסעיפים יענו לדרישות מכון התקנים ויהיו בהתאם לתוכנית, הפרטים השונים ובהתאם לדוגמא מאושרת.

כל חלקי המתכת יהיו מגולוונים וצבועים בתנור.

כל חלקי המתכת הבאים במגע עם קרקע כגון רגלי ספסל ואשפתונים - יש למרוח ע"י ריסוס ושכבת זפת קר מעל שכבת הגילווין והצביעה, עד 5 ס"מ מעל גובה פני הקרקע המתוכננים. העץ שבשימוש הפריטים השונים יהיה לאחר שעבר תהליך אימפרגנציה. צבע המתכת ולוחות העץ יהיה בגוון לפי בחירת האדריכל.

ב. מידות

כל המידות של הפרופילים, מוטות, עמודים, וכו' בהתאם לפרט מהנדס קונסטרוקציה. לא תורשה סטייה מהמתוכנן אלא באישור האד' והקונסטרוקטור בלבד. כל סטייה תרשם ביומן ו/או על גבי תכניות ותאושר בחתימת ידם של האדריכל והקונסטרוקטור.
לפני התחלת הביצוע יבדוק המבצע באתר התאמות שונות וכו', ויוודא שמצויים בידו כל הנתונים הדרושים לביצוע מדויק ומושלם של העבודה.

ג. חומרי עזר

כל חומרי העזר כגון ברגים, חומרי הלחמה, ווי חיזוק, עיגון לבטון וכו', יהיו ממין משובח ביותר. בכל מקום שיש לעגן ברזל (מוט או כל דבר אחר) בתוך בטון או קיר יצוק, יש לבצע בהתאם לתכניות.

ד. חומרים

כל מוטות הברזל יהיו מגולוונים (אלא אם צוין אחרת בכתב הכמויות) חדשים, מחתיכה אחת, ישרים, נקיים מחלודה מתקלפת ובעלי חתך שווה לכל אורכם. הכל לפי המידות הרשומות בתכניות ובפרטים. את המוטות יש לנקות ולהחליק בפינות. חורים לברגים יש לקדוח (ולא לשרוף). הברגים יהיו מגולוונים באורך מתאים ובקוטר לפי הנדרש. ההברגה צריכה לבלוט מהאום לאחר הסגירה, בשני סיבובים לפחות.

ה. גילווין וצביעה

1. הכנה לביצוע גילווין וצבע

לפני גילווין וצבע יש לבצע ניקוי מוחלט של חלקי המתכת, הורדת כל חלודה קליפתית או כל חלודה אחרת, גבשושית וכו'. הניקוי ייעשה בשיטת "סנדבלסט", בכל שיטה מכנית או כימית לפי דרישות המפקח. ניקוי זה ייעשה בכל מקרה לפני גילווין וצביעה של מתכת.

2. גלון

כל חלקי המתכת שיסופקו במסגרת מכרז חוזה זה אלא אם צוין במפורש אחרת בתוכניות יגולונו בחם, בטבילה באמבט, כשעובי הגלון המזערי הוא 100 מיקרון, הכל לפי דרישות ת"י 918.

חלקי מתכת שעוביים קטן מ- 5 מ"מ ועלולים להתעוות בטבילה באמבט חם יגולונו בהתזת אבץ חם במפעל המתמחה בצביעה מסוג זה.

3. צביעת מתכת מגולונית

צביעת מוצרי פלדה מגולונית, תבוצע כדלקמן:

- (1) הסרת שומן באמצעות ממיס אורגני או באמצעות דטרגנט חם בהתזה.
- (2) הסרת הברק בנייר לטש עדין.
- (3) ניקוי באמצעות אוויר דחוס של שאריות גרגירים ואבק.
- (4) צביעה בשתי שכבות בהתזה של צבע פוליאוריטני כדוגמת מטל רסט של ניר לט או ש"ע בעובי 60 מיקרון כל שכבה..

4. צביעת מוצרי פלדה שאינם מגולונית

מוצרי פלדה שאושר ע"י המפקח בכתב שלא יגולונו ינוקו ניקוי חול לדרגה של 2.5 לפי התקן השבדי ויצבעו בשכבה אחת של צבע אפוקסי 120 מיקרון ושתי שכבות צבע פוליאוריטני כדוגמת מטל רסט של ניר לט או ש"ע בעובי 60 מיקרון כל שכבה.

5. בצוע הצביעה

עבודות הצביעה תעשנה ע"י בעלי מקצוע מומחים, הצביעה תיעשה במברשת או בריסוס או צביעה אחרת בהתאם לבחירת המפקח. בכל מקום בו מצוין גוון המתכת לפי בחירת האדריכל, הכוונה לצבע מטאלי או שאינו מטאלי. על הקבלן לקחת בחשבון כי האדריכל רשאי לדרוש כי הגוון יהיה מטאלי, וכי לא תשולם כל תוספת בגין דרישה זו.

6. כל עבודות הגלון והצביעה יחשבו ככלולים במחירי היחידה ולא ימדדו בנפרד

1. ביצוע אלמנטי מסגרות בבית המלאכה

יש להקפיד שכל החלקים אשר מוכנים בבית המלאכה יתאימו זה לזה, כך שבעת קביעתם במקום לא תהיינה סטיות. כל קצוות המוטות ישויפו מכל צידיהם, כל הגבשושיות בברזל יורחקו, כל שטחי המגע ישויפו וינוקו היטב. חיבורים יעשו בריתוך חשמלי מלא והיקפי, אותו יש ללטש ולהבטיח מעברים מעוגלים או חדים, הכל לפי דרישת המפקח. כל עמודי הפרופיל יסגרו בקצה העליון ע"י ריתוך כנ"ל ובפחית לפי מידות העמוד כשהפחית בעובי של 3 מ"מ לפחות. בזמן הריתוך יש להקפיד שלא להשתמש במידת חום מוגזמת.

הריתוך יהיה מלא והיקפי כאמור ועשוי ע"י בעלי מקצוע מעולים. כל החלקים המרותכים יהיו במישור אחד. לא יורשה יישור של החלקים לאחר ההלחמה ע"י מכות פטיש, אלא ע"י מכבש מתאים.

42.01.1 שיפוץ וצביעת גדר מסוג וגובה כלשהו

המחיר כולל:

- א. תיקונים והחלפת קטעי גדר הרוסים.
- ב. צביעת הגדר בגוון לפי בחירת האד"ר.
- ג. יציקת יסודות בטון ב-20 במקומות שנדרש.

- ד. חיזוק הברגים והחלפת הפגומים.
ה. כל הדרוש לביצוע בהתאם להנחיות האדריכל והמפקח בשטח ועד לביצוע מושלם.

אופן המדידה : מ"א ו/או במ"ר, כמצוין בכ"כ.

42.01.2 מאחזי יד למדרגות ולרמפה

- א. מאחזי יד, ממתכת מגולוונת ו/או מנירוסטה, מצינורות בקטרים שונים, יותקן משני צידי מהלך מדרגות או מהלך רמפה, בהתאם למסומן בתכניות.
ב. העמודים מעוגנים ביסודות בודדים או ע"ג קיר.
ג. צבע בגוון לפי בחירת האדריכל.

הכל בהתאם לפרט האדריכלי, הנחיות המפקח בשטח, דוגמא לאישור האדריכל כולל כל הדרוש עד לביצוע מושלם.

אופן המדידה : מ"א .

42.01.3 פרגולה

- א. פרגולה מקונסטרוקציית מתכת ו/או עץ, עמודים, קורות, פרופילים שונים וכו' עם קירוי מלוחות עץ ו/או מפח מנוקב.
ב. הלוחות מעץ אורן פיני משובח (מס' 5) לאחר אימפרגנציה וצביעה בצבע מגן, מהוקצעים ומעובדים.
ג. צבע המתכת ולוחות העץ בגוון לפי בחירת האדריכל.

המחיר כולל את כל הדרוש לביצוע בהתאם לפרט האדריכלי, תכניות הקונס', המפקח בשטח ועד לביצוע מושלם. לרבות עבודות העפר והביסוס

אופן המדידה : מ"ר ו/או בקומפלט, כמצוין בכ"כ .

42.01.4 פרגולה זגם 'אלון'

- א. הפרגולה כוללת 15 "לטות" עשויות עץ אורן פיני משובח (מס' 5), במידות 55X45 מ"מ + 4 פאזות ב- 4 צדדים מהוקצעות וצבועות בלק "ורנית לעץ" או שווה ערך, הקונסטרוקציה עשויה מצינור ריבועי חלול בחתך 60X60 מ"מ. עובי דופן הצינור 3 מ"מ. גובה הקונסטרוקציה מפני הקרקע 210, רדיוס הכיפוף 70 ס"מ + מוט עיגון בקרקע באורך 60 ס"מ.
ב. את הפרגולה יש להתקין על גבי מדרכה מרוצפת או בשטח אדמה גננית ע"י חפירת 2 בורות במידות 40X40 ס"מ ובעומק 100 ס"מ. כל רגל תהיה מעוגנת ביסוד בטון ב- 20 במידות הנ"ל.

אופן המדידה : קומפלט.

457 2216

חיפוי אלומיניום 3 מ"מ לקונס' פנימית
 גגון אלומיניום 3 מ"מ פנל מואר עליון
 תאורת לדים פנימית
 נירוסטה H פרופיל

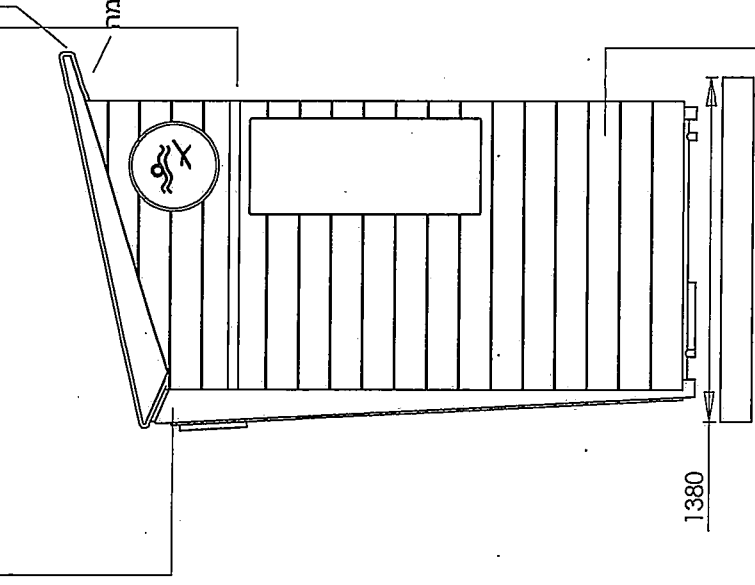

שידור - זהה לעמוד הנמל/חניון גרירות
 חיפוי עץ - אורן, צבע פלקסון אטום, מוגן שמן וקרירה
 צמר גפן מתוק 138, עץ ועזה
 מבהה העמדה, עיגון, פרטי יציאת בסים והתקנה - בהתאם
 להתחיות מהדס קונס' ובאישורו
 גזון עמדה: רל 9006
 גזון גגון: רל 9023

שילוט - לוגו אלומיניום צבוע, עובי 30 מ"מ, גרפיקה בחיתוך, פרספקס פנימי. מואר עם תאורת לדים
 פנל הנחיות: אלומיניום צבוע, עובי 20 מ"מ. גרפיקה בהדפס
 שילוט אחורי: אלומיניום צבוע, עובי 30 מ"מ. גרפיקה בחיתוך, פרספקס פנימי. מואר עם תאורת לדים
 תריס גלילה חשמלי פנימי, כולל נעילה תחתונה

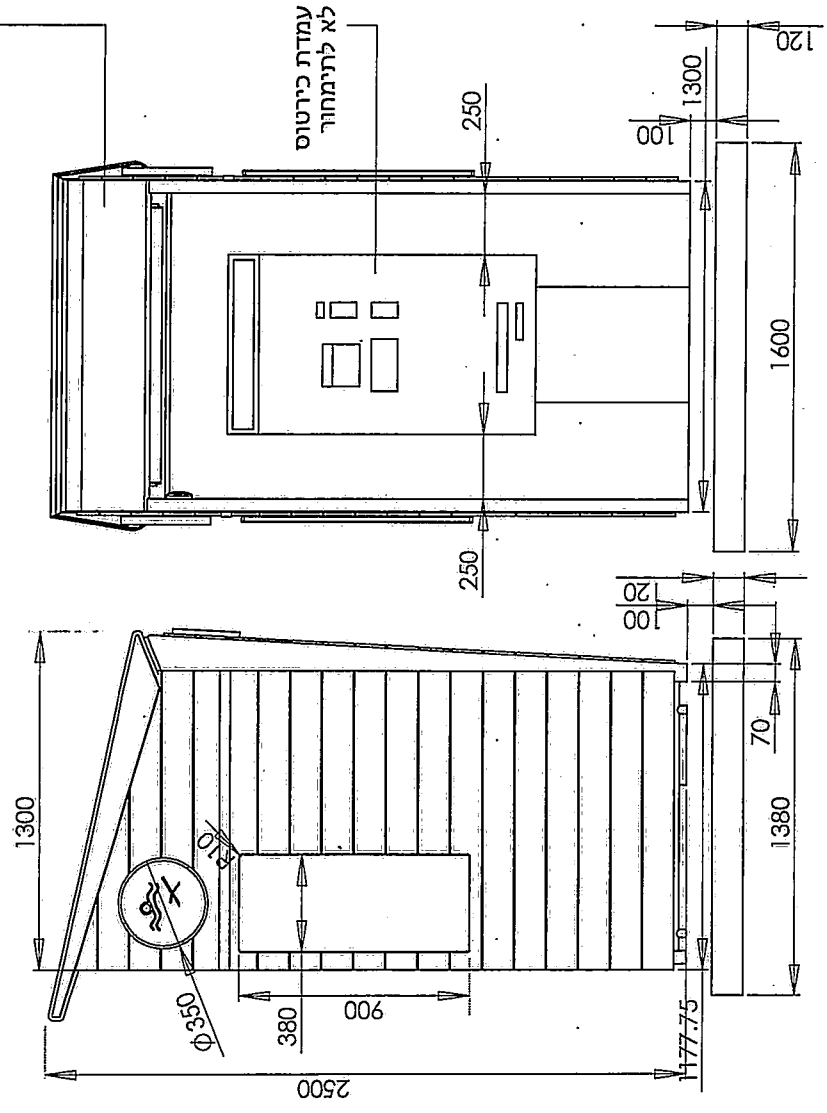

עיגון ליציאת בטון כולל אפשרות לפילוס
 מרווח לריצוף + תשתית

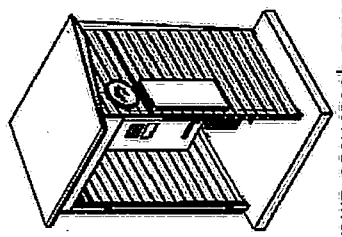

יש לקבל מאחזות החוף מיקומים לחורי צנרת חשמל בבסיס היציאות

DO NOT SCALE DRAWING		REVISION	
DEBIL AND BREAK SHARP EDGES		TITLE	
FINISH:		Sea Cabin 1 units	
UNLESS OTHERWISE SPECIFIED: DIMENSIONS ARE IN MILLIMETERS		Ahuzot Hahof	
SURFACE FINISH:		Tel Aviv Jaffa muni	
TOLERANCES:		DWG NO. A3	
ANGULAR:		Assembly	
DRAWN:		Sheraton_single	
CHECKED:		SHEET 1 OF 1	
APP'D:		SCALE: 1:25	
MFG:		SHARON DANZIG	
C.A.:		Industrial Design Studio	
NAME:		All rights reserved	
SIGNATURE:		DATE:	
DATE:		SHEET NO.:	
SCALE:		PROJECT NO.:	

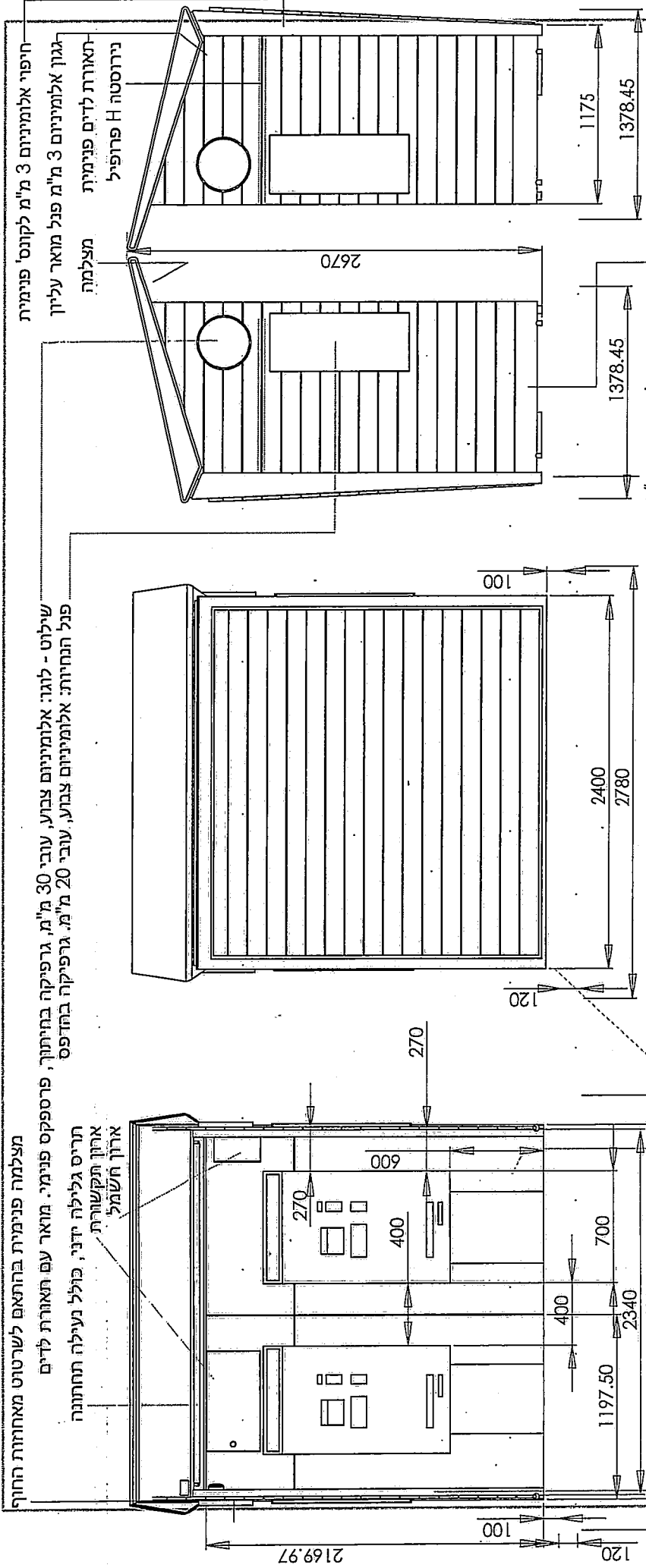

חיפוי אלומיניום 3 מ"מ לקונס' פנימית
גגון אלומיניום 3 מ"מ פנל מואר עליון
האורת לדים פנימית
נירוסטה H פרופיל
מצלמה

פנל הנחיות: אלומיניום צבעי, עובי 20 מ"מ. גרפיקה בהדפס
שילוט - לוח: אלומיניום צבעי, עובי 30 מ"מ, גרפיקה בחיתוך, פרספקס פנימי. מואר עם תאורת לדים

מצלמה פנימית בהתאם לשרטוט מאחזות החוף
חריס גלילה ידני, כולל מעילה תחתונה
ארון תקשורת
ארון השמל

שידור - זוהו לעמוד הנמל/הניון גרירות
חיפוי עץ - אורן, צבע פלקסן אטום, מוגן שמש וקרינה
צמר גפן מתוקן 138, עץ ועצה

פרופיל חלוקה מגירוסטה - דפנות עד
חיבור מדרגה ללוחות העץ

עמדת כניסה
לא להימחק
מרווח לריצוף + תשתית

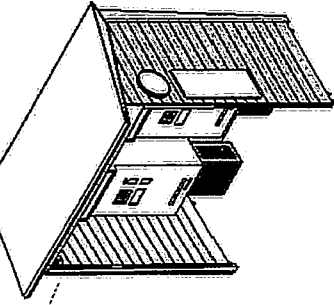

יש לקבל מאחזות החוף מיקומים לחורי צורת השמל בבסיס היציקה
מבנה העמדה, עיגון, פרטי יציקת בסיס והתקנה - בהתאם להנחיות מהנדס קונס' ובאישור
גון עמדה + טופס: רל 9006
גון גגון: רל 9023

DO NOT SCALE DRAWING		REVISION	
Sea Cabin 2 units			
Ahuzot Hahof			
Tel Aviv Jaffa muni			
עמדות תשלום - טיילת			
Hilton			
A2			
UNGHIO			
SCALE: 1:25			
SHEET 1 OF 1			
FINISH:		DURING AND BREAK SHARP EDGES	
UNLESS OTHERWISE SPECIFIED, DIMENSIONS ARE IN MILLIMETERS			
SURFACE FINISH:			
TOLERANCES:			
DIMENSIONS:			
FINISH:			
DATE:			
SIGNATURE:			
NAME:			
DRAWN:			
CHECKED:			
APPROVED:			
MFC:			
G.A:			
SHARON DANZIG פונדקית תל-אביב 112 תל-אביב, ישראל 052-532-2222 sharon.danzig@unghio.com			
©2016 Sharon Danzig Studio All rights reserved.			

עיון ליציקת בטון כולל אפשרות לפילוס

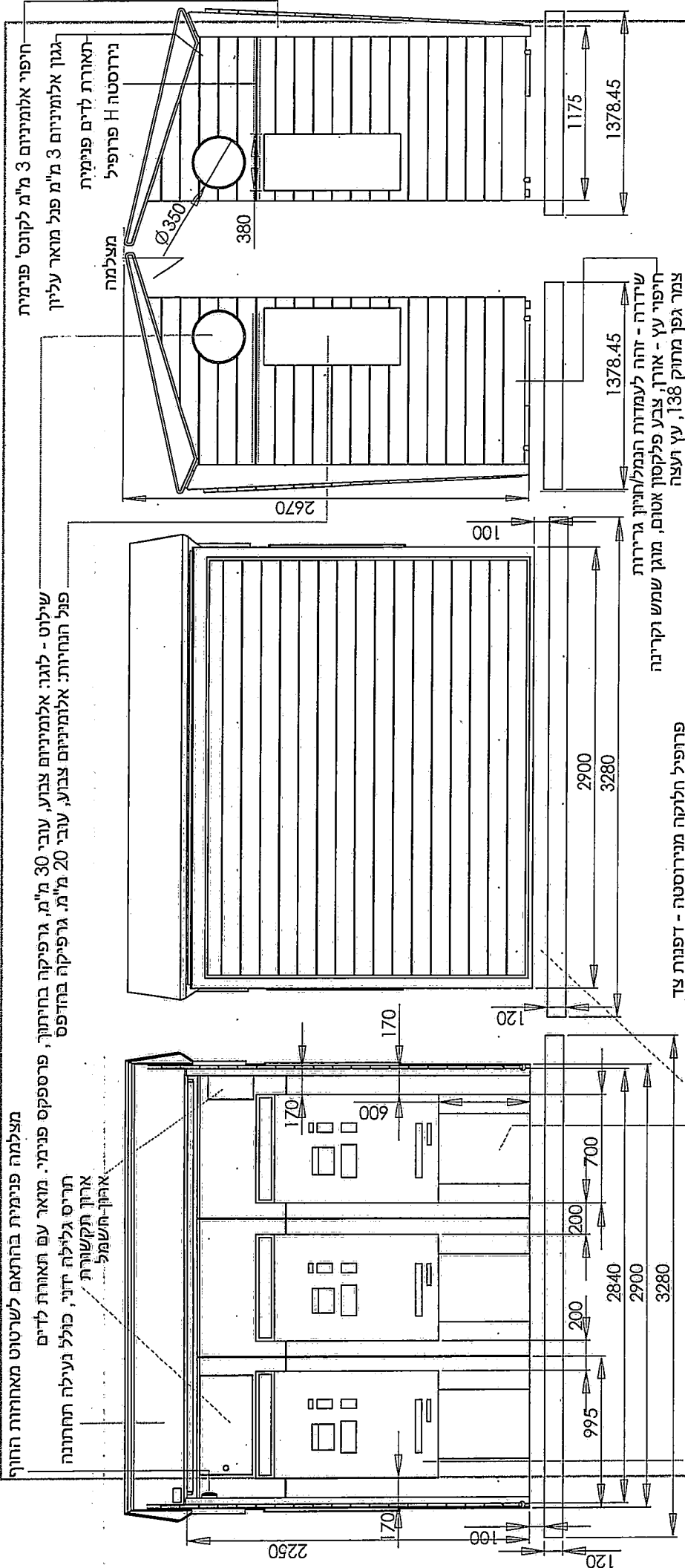

יש לקבל מאחזות החוף מיקומים לחורי צורת חשמל בבסיס היציקה
 מבנה העמדה, יציגון, פרטי יציקת בסיס והתקנה - בהתאם להנחיות מהנדס קונס' ובאישור
 גון עמדה + טוטם: רל 9006
 גון גגון: רל 9023

שידרה - זוהה לעמדות הנמל/חניון גרירות
 חיפוי עץ - אורן, צבע פלקסון אטום, מוגן שמש וקרירה
 צמר גפן מחוק 138, עץ ועצה

פרופיל חלוקה מנירוסטה - דפנות צד
 חיבור מדרגה ללוחות העץ

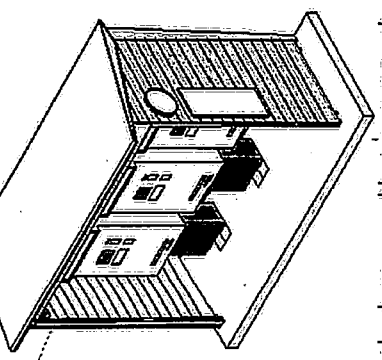
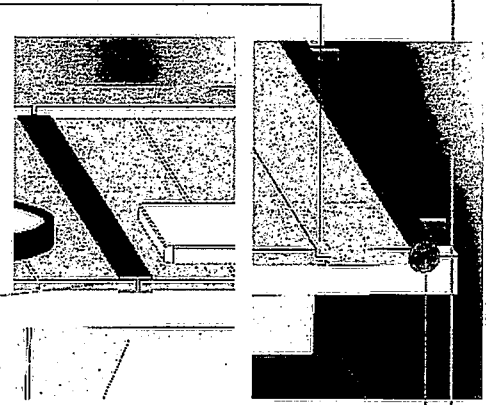

עמדת כירטוס
 לא לתחמוח
 מרווח לריצוף + תשתית
 מצלמה פנימית בהתאם
 לשרטוט מאחזות החוף

יציגון ליציקת בטון כולל אפשרות לפילוס

DO NOT SCALE DRAWING		REVISION	
Sea Cabin 3 units			
TITLE			
Ahuzot Hahof			
Tel Aviv Jaffa muni			
עמדות תשלום - טיילת		A3	
i-Zuk north		DWG NO.	
SCALE: 1:25		SHEET OF 1	
FINISH:		DURABLE AND BREAK SHARP EDGES	
UNLESS OTHERWISE SPECIFIED:		DIMENSIONS ARE IN MILLIMETERS	
SURFACE FINISH:		TOLERANCES:	
ANGULAR:		NATURAL	
NAME	SIGNATURE	DATE	
DRAWN			
CHKD			
APPVD			
MFG			
QA			
SHARON DANZIG Interior Architecture בסוס דניג עלית צד ©2016 Sharon Danzig Studio All rights reserved.			

הנדון: מפרט טכני
מס' הזמנה שלנו: 14713

להלן מפרט טכני לביתן שמירה דגם מוסדות חינוך, במידות 1.2 X 1.5 מ':

1. רצפת בטון בתוך מסגרת מתכת 1.5 X 1.2 X 0.08 מ' + ציפוי פ.ו.י.סי. - 1 יח'.
2. גג מבודד בעובי 5 ס"מ, בתוך מסגרת מתכת במידות 1.5 X 2.3 מ', בולט מ- 2 צדי הביתן 0.15 מ' ומעל הדלת והחלון הקדמי בולט 0.4 מ' - 1 יח'.
3. הביתן לא כולל מרזבים.
4. הביתן כולל סורגים לחלונות הזזה ולחלון של הדלת - 1 סט.
5. חלון הזזה קדמי 1.01 X 0.7 מ' - 1 יח'.
6. חלון הזזה צד 1.01 X 1.0 מ' - 2 יח'.
7. סוג אלומיניום חלונות: קליל 7000.
8. בחלונות ובדלת זכוכית מחוסמת בעובי 6 מ"מ ובגוון אפור.
9. דלת כניסה ממתכת 2.0 X 0.7, ציר ימין, פתיחה החוצה - 1 יח'.
10. מדף פנימי דגם 3 (POSTFORMING) ברוחב 0.58 מ' ובגובה 0.75 מ' בגוון אפור - 1 יח'.
11. גוף תאורה חיצוני אלקטרוני הרמטי 14 W X 2 - 2 יח'.
12. גוף תאורה פנימי אלקטרוני הרמטי 14 W X 2 קרח - 1 יח'.
13. מפסק כפול לגופי תאורה - פנימי וחיצוני - 1 יח'.
14. שקע כוח N2 - מתחת למדף - 2 יח'.
15. פקק פלסטיק שחור למעבר כבלים - 2 יח'.
16. לוח חשמל ל- 8 חצי אוטומט פזה אחת, בגובה 1.8 מ' - 1 יח', כולל:
 - א. חצי אוטומט ראשי 25A X 1 - 1 יח'.
 - ב. פחת 30 MA, 2 X 40 A - 1 יח'.
 - ג. חצי אוטומט 10A, 16A לגוף תאורה, לשקע כוח ולמזגן.
17. שקע כוח עלי N1 - הכנה למזגן - 1 יח'.
18. מקל סבא - 1 יח'.
19. כניסת חשמל ראשי: תחנית, דרך רצפת בטון (לפי תוכנית).
20. צבע פח ציפוי פנימי - קרם RAL 1013.
21. צבע מגשים חיצוניים: אפור בהיר RAL 7047.

****נא לאשר המפרט הנ"ל והשרטוטים המצ"ב. ללא האישורים לא נוכל להתחיל בתהליך הייצור והדבר יעכב את האספקה.**

מועד אישור תוכניות:

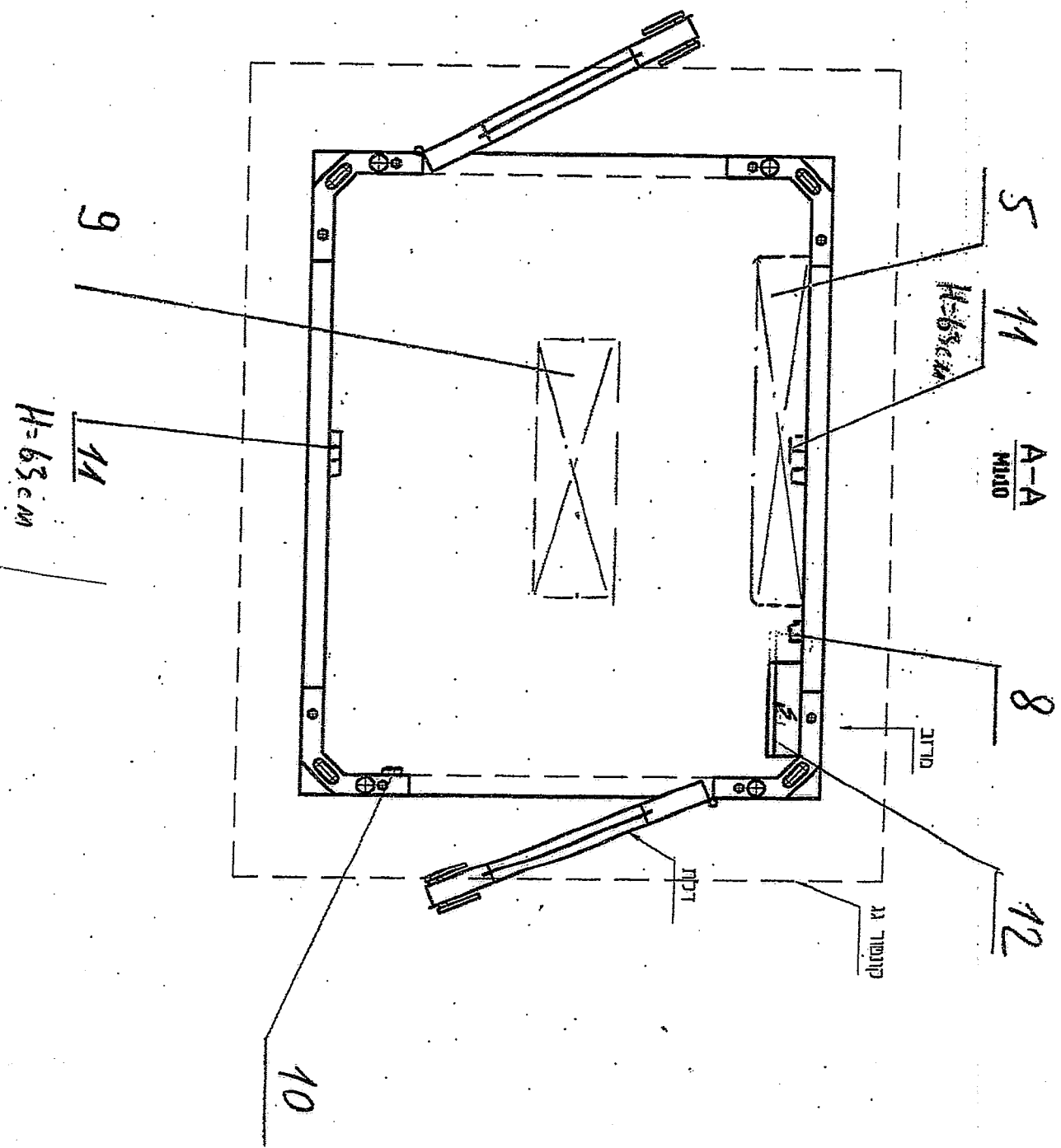

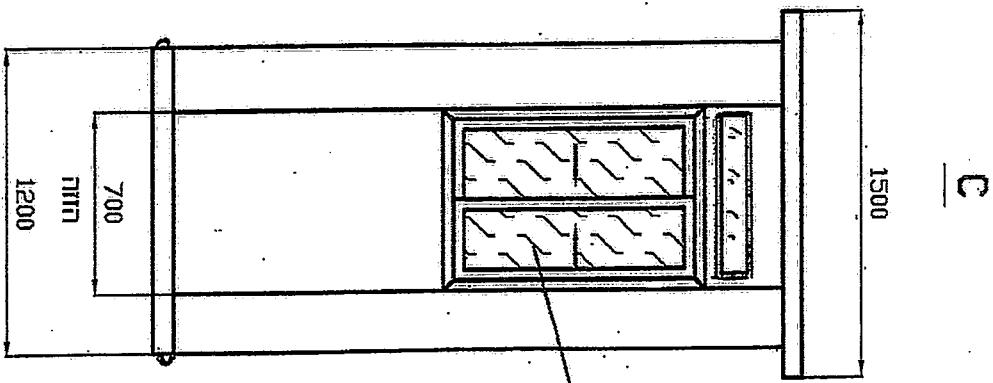
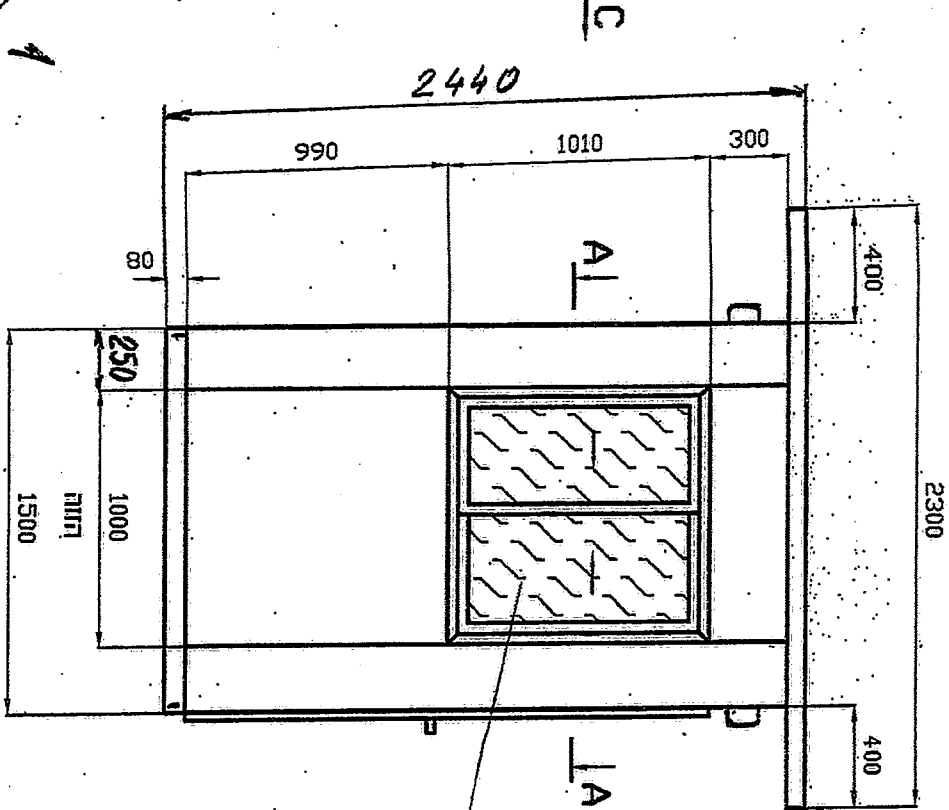
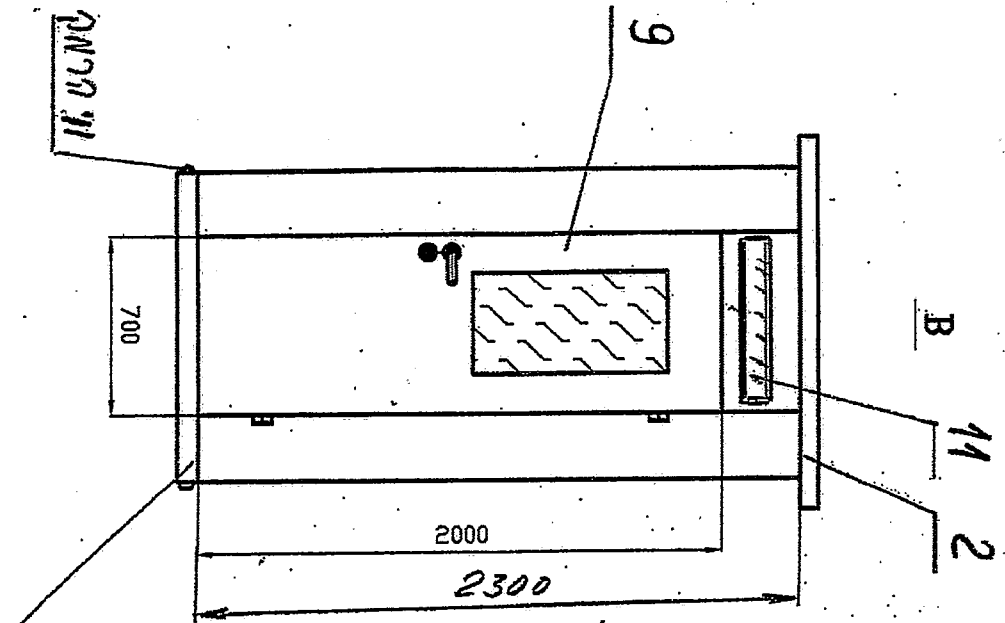

И. В. В. В.

9

B

11 2

2000

2300

C

1

2440

990

1010

300

A1

400

2300

81

250

1000

1500

1560

400

LA

6

B

C

1500

700

1200

1500

5

הנדון: מפרט טכני
מס' הזמנה שלנו: 14713

לחלן מפרט טכני לביתן שמירה 1.5 X 1.2 מ' כולל 2 דלתות:

1. רצפת בטון בתוך מסגרת מתכת 1.5 X 1.2 X 0.08 מ' + ציפוי פי.וי.סי. - 1 יח'.
2. גג מבודד בולט 0.15 ס"מ מ- 2 צדי הביתן ו- 0.26 ס"מ מעל דלתות כניסה ויציאה - 1 יח'.
3. דלת כניסה ממתכת 2.0 X 0.7, ציר ימין, פתיחה החוצה, כולל חלון רפפה ממתכת, בכל דלת - 2 יח'.
4. הביתן לא כולל מזגן.
5. מיקום חלק פנימי של מזגן.
6. מיקום המדחס - על הגג.
7. הביתן כולל מקל סבא, למעבר כבלי חשמל וגז, מהחלק הפנימי למדחס - 1 יח'.
8. שקע כוח NI עילי למזגן - 1 יח'.
9. גוף תאורה 2 X 18 W - 1 יח'.
10. מפסק לגוף תאורה - 1 יח'.
11. שקע כח N3 גובה 0.63 מ' - 2 יח'.
12. לוח חשמל ל- 8 חצי אוטומט פזה אחת, בגובה 1.8 מ' - 1 יח', כולל:
 - א. חצי אוטומט ראשי 1 X 25A - 1 יח'.
 - ב. כחות 2 X 40 A, 30 MA - 1 יח'.
 - ג. חצי אוטומט 10A, 16A לגוף תאורה, לשקע כוח ולמזגן.
13. כניסת חשמל ראשי: דרך פתח ברצפת בטון, מתחת ללוח חשמל, במידות 12 X 6 ס"מ ותעלת פלסטיק 6 X 6 ס"מ.
14. צבע אלומיניום קרניז גג: שחור.
15. צבע פח ציפוי פנימי - קרם RAL 1013.
16. צבע מגשים חיצוניים: אמור בהיר RAL 7047.

****נא לאשר המפרט הנ"ל והשרטוטים המצ"ב. ללא האישורים לא נוכל להתחיל בתהליך הייצור והדבר יעכב את האספקה.**

מועז אישור תוכניות:



167 105 70 AX 61

167 105 70 AX 61

16

A-A
MID

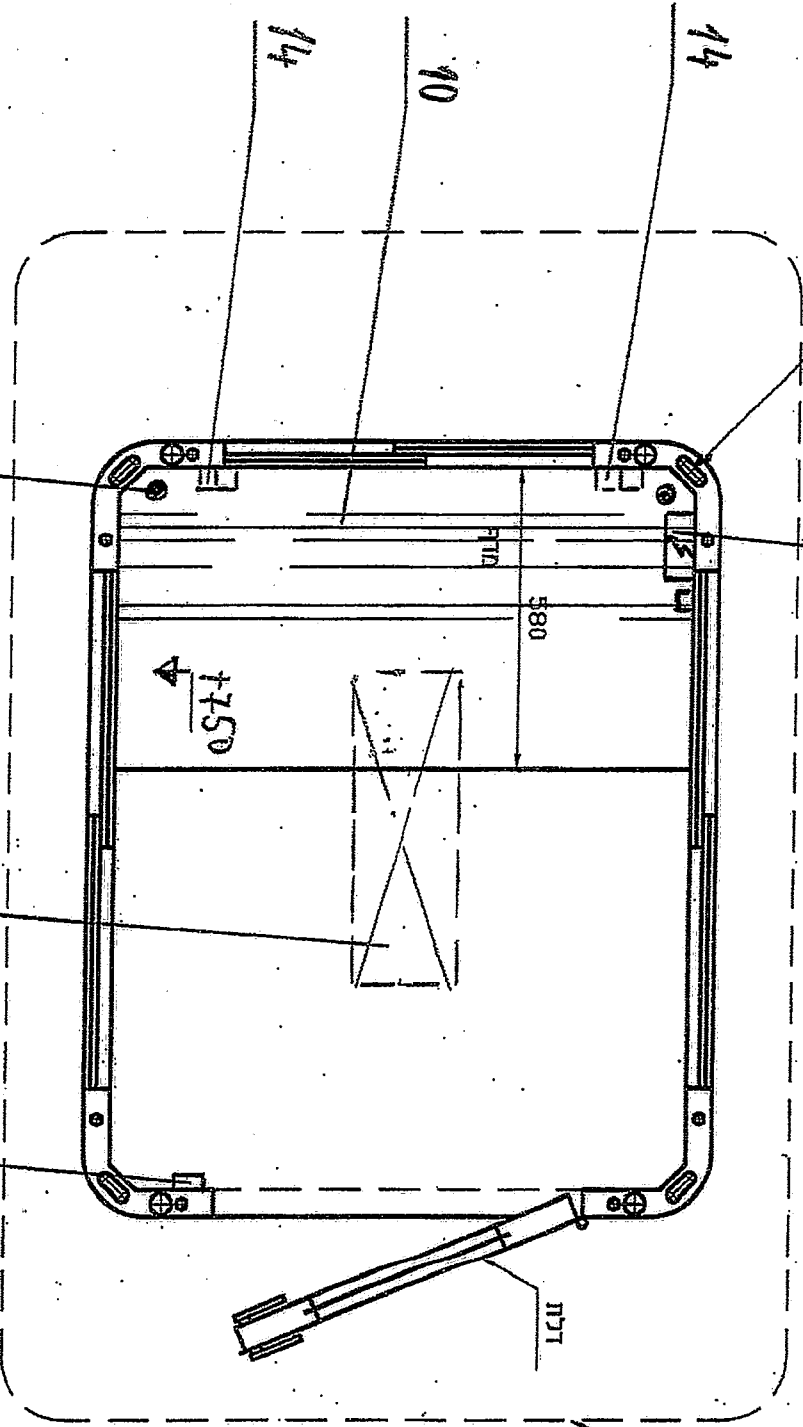

3X THRU

717

580

717

715

14

14

14

12

13

15

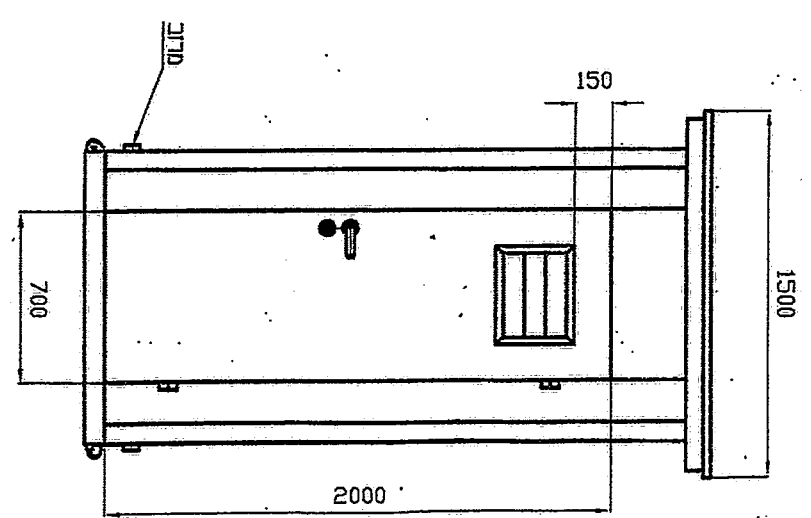
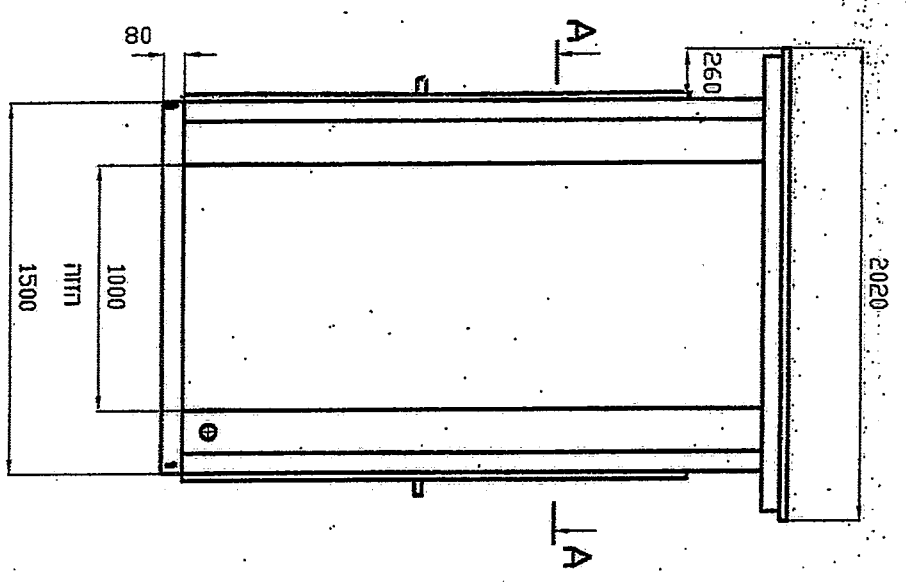
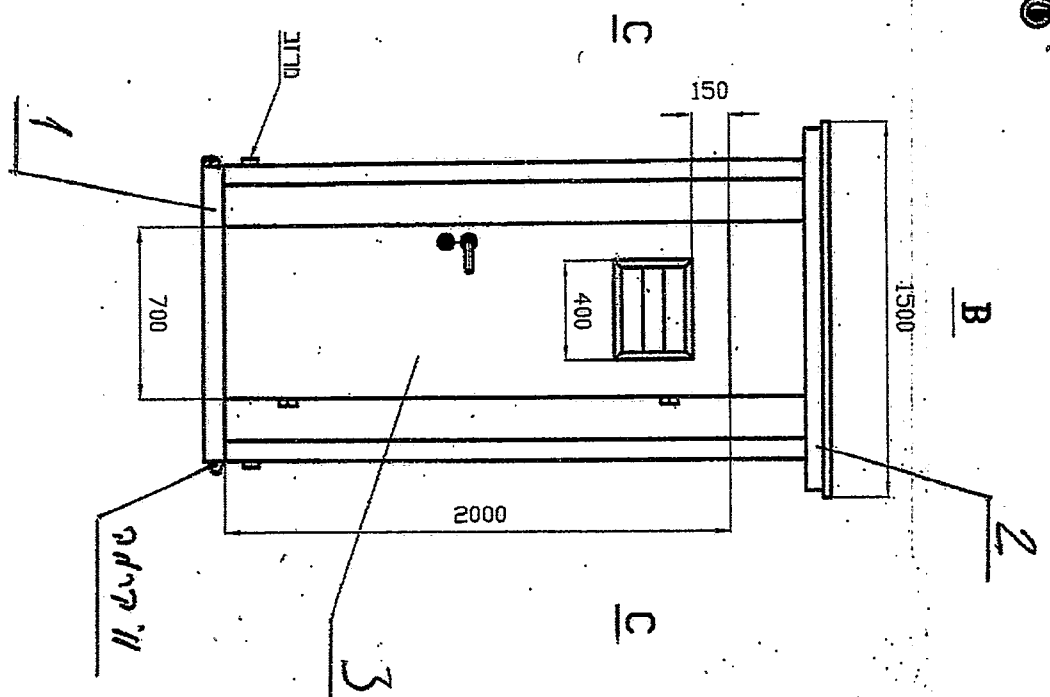

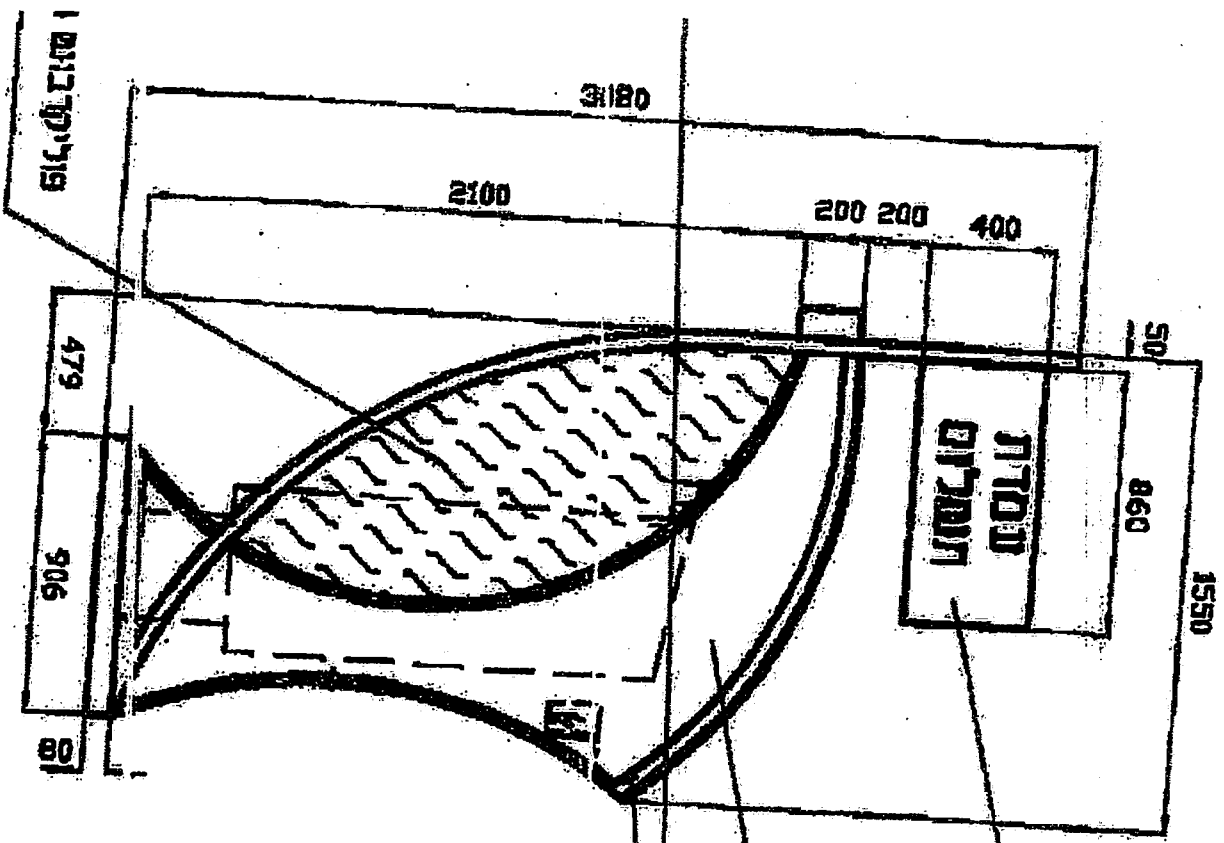

$\frac{B}{2.4}$
 T C
 243

2
 3
 8

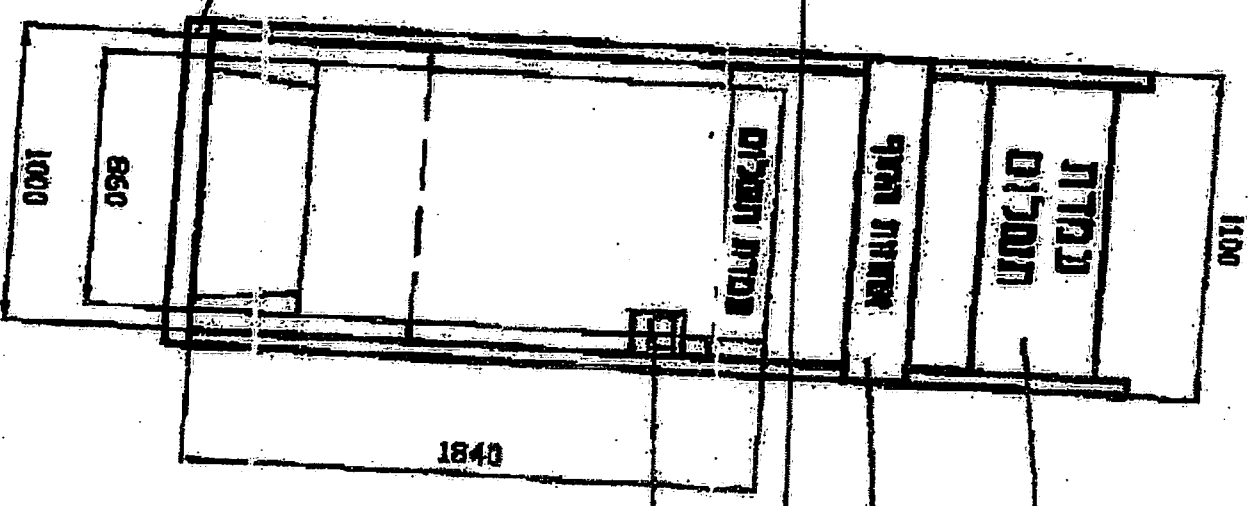

A

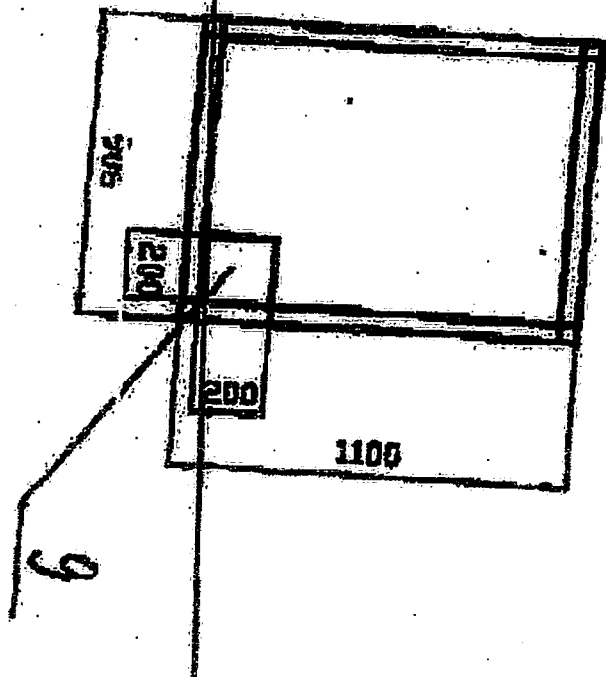
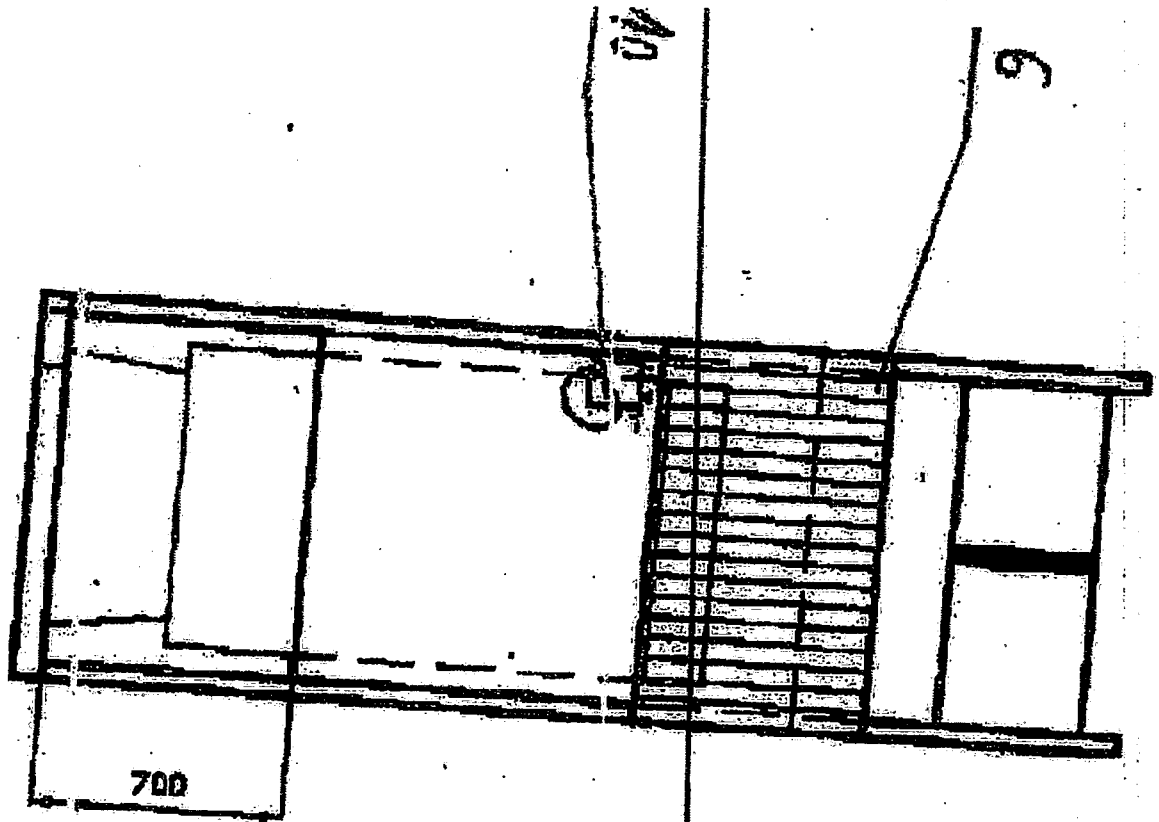

110 C-C